



FACULTAD DE CIENCIAS ADMINISTRATIVAS
CAMPUS VIII

PRIMER INFORME DE ACTIVIDADES

FANNY DEL ROSARIO ABARCA ARGÜELLO

GESTIÓN

2025
2029





PRIMER INFORME DE ACTIVIDADES

PERIODO 2025-2026





Directorio UNACH

Dr. Oswaldo Chacón Rojas

Rector

Dra. María del Carmen Vázquez Velasco
Secretaria General

Mtro. Rodolfo Guadalupe Lazos Balcázar
Abogado General

Dr. Florentino Pérez Pérez
Secretario Académico

Dr. Felipe de Jesús Gamboa García
Secretario Administrativo

Mtra. Myriam Jazmín González González
*Secretaría para la Inclusión Social y
Diversidad Cultural*

Mtra. Mónica Guillén Sánchez
*Secretaría de Identidad y
Responsabilidad Social Universitaria*

Dra. María Eugenia Culebro Mandujano
Directora General de Investigación y Posgrado

Dr. Ignacio Macedo Castillejos
Director General de Planeación

Arq. Jorge Antonio Molina Araujo
Director General de Infraestructura

Dr. Manuel Gustavo Ocampo Muñoa
*Director General de Docencia y
Servicios Escolares*

Dra. Rocío Moreno Vidal
*Coordinadora General de Relaciones
Interinstitucionales*

H. Junta de Gobierno

Dr. Francisco Guevara Hernández
Presidente en Turno

Mtra. Vanina Herrera Allard
Secretaria Permanente

Dra. Isela Ramírez Aguilar
Integrante

Dr. Omar David Jiménez Ojeda
Integrante

Dra. María Victoria Espinosa Villatoro
Integrante

Comité Permanente de Finanzas

Mtro. Samuel Iram Gonzalez Roblero
Presidente en Turno

Dr. Nimrod Mihael Champo Sánchez
Secretario

Dra. Blanca Flor Esquinca Castillejos
Integrante

Mtra. Marcela Elizabeth Nájera León
Integrante

Dr. Humberto Brizuela García
Integrante

Directorio de la Facultad de Ciencias Administrativas Campus VIII Comitán

Mtra. Fanny del Rosario Abarca Argüello

Directora

Mtra. Yesika Trinidad García Domínguez

Secretaria Académica

Mtra. Luz del Carmen Moya Coronel

Secretaria Administrativa

Dr. Juan Manuel Bermúdez Gordillo

Coordinador de la Licenciatura en Administración

Dr. René Alberto Rivas Alboreo

Coordinador de la Licenciatura en Contaduría

Dra. Ana Cristina Alboreo Castellanos

Coordinadora de la Licenciatura en Turismo

Dr. Jorge Arévalo Cancino

Coordinador de la Licenciatura en Agronegocios

Dra. Tlillalcapatl Gómez Carreto

Coordinadora de Investigación y Posgrado

Dr. José Antonio Aranda Zúñiga

Coordinador de Desarrollo Curricular

Dra. Mónica Elizabeth Culebro Gómez

Coordinadora de Tutorías

Dra. Sandra Elizabeth Guillén Cruz

Coordinadora de Inglés

Mtro. Héctor Gordillo Palacios

Coordinador de Acreditación

Mtra. Fany Marvey Ochoa Guillén

Coordinadora de la Comisión de Equidad y Género

Mtro. José Jairo Moreno Granados

Coordinador de Educación Continua

Mtro. Hernán García Morales

Mtro. Iván Toledo Peña

Coordinadores de la SIRESU

Tabla de contenido

1. Información académica	12
1.1. Oferta educativa	13
1.1.1. Pregrado (PSU y licenciatura).....	13
1.1.2. Posgrado (Especialidad, maestría y doctorado)	13
1.1.3. Acreditaciones.....	13
1.2. Matrícula.....	14
1.2.1. Estudiantes por cada programa educativo.....	15
1.2.2. Deserción	18
1.2.3. Titulación	20
1.2.4. Movilidad e intercambio estudiantil nacional (presencial y virtual).....	24
1.2.5. Cursos, talleres, seminarios y diplomados dirigidos a estudiantes	25
1.3. Personal académico.....	29
1.3.1. Tipo de contratación.....	29
1.3.2. Grado de habilitación	29
1.3.3. Reconocimientos externos.....	30
1.3.4. Movilidad e intercambio docente nacional (presencial y virtual)	30
1.3.5. Tutoría	30
1.3.6. Cursos, talleres, seminarios y diplomados dirigidos a docentes.....	33
1.4. Investigación	33
1.4.1. Cuerpos académicos	33
1.4.2. Grupos de investigación.....	34
1.4.3. Redes y proyectos registrados en la DGIP y otros	34
1.4.4. Productividad (libros, capítulos de libros, artículos, participación y organización de congresos, patentes, otros).	35
1.5. Extensión y vinculación	37
1.5.1. Unidad de Vinculación Docente	37
1.5.2. Transferencia de tecnología.....	38
1.5.3. Convenios	39
1.5.4. Ferias profesiográficas.....	42
1.5.5. Otros eventos (foros, demostraciones, ferias, otros)	43
1.6. Internacionalización.....	58
1.6.1. Redes y proyectos de investigación que involucren asociación y colaboración internacional.....	58
1.6.2. Movilidad e intercambio estudiantil y docente internacional (Presencial y virtual).....	59
1.6.3. Asignaturas con carácter internacional e intercultural que incluyan bibliografía en otro idioma, en colaboración con otras instituciones e impartido en otro idioma	60

1.6.4. Cursos de idiomas (Curriculares y extracurriculares)	60
1.6.5. Programas de doble titulación.....	61
1.6.6. Capacitación docente, de gestores y administrativas para el proceso de internacionalización.....	61
2. Información administrativa	62
2.1. Estructura organizacional	63
2.2. Personal administrativo	64
2.2.1. Tipo de contratación	64
2.2.2. Grado de habilitación	64
2.2.3. Capacitación (Cursos, talleres, seminarios y diplomados)	65
3. Órganos de Gobierno	66
3.1. Consejo universitario	67
3.2. Consejo técnico	67
3.3. Comités internos	68
3.4. Grupos colegiados	68
3.5. Estado de situación financiera	70
3.5.1. Fuentes de financiamiento	70
3.5.2. Aplicación de las fuentes de financiamiento	71
3.6. Auditorías (tipo)	73
3.7. Terrenos (superficie y uso)	73
3.8. Edificios y laboratorios (tipo)	73
3.9. Mobiliario	74
3.10. Equipo tecnológico	74
3.11. Equipo de transporte (personal y de carga)	74
3.12. Maquinaria	74
3.13. Semovientes	74
3.14. Otros	74
4. Gestión y planeación	80
4.1. Análisis FODA (Fortalezas, oportunidades, debilidades, amenazas)	81
4.2. Gestión para atender las debilidades y amenazas	81
4.3. Acciones para mantener las fortalezas	82
5. Indicadores CUMEX	84
6. Anexos	86

Introducción

El presente documento que se establece bajo el artículo 654, numeral IX, del Estatuto Integral de la Universidad Autónoma de Chiapas (UNACH), expone el primer informe de Actividades del proyecto de gestión 2025-2029 de la Facultad de Ciencias Administrativas, Campus VIII, Comitán, que rinde la directora Fanny del Rosario Abarca Argüello.

Este informe comprende los ejes estratégicos establecidos en la actual administración rectoral: Cobertura, Calidad Académica y Excelencia, Equidad e inclusión, Vinculación y Compromiso Social, Integración al (SNES) Sistema Nacional de Educación Superior, Sostenibilidad Financiera, Universidad Sustentable, Transformación Digital, Gobernanza de la Unidad Académica; en este sentido las acciones y resultados que se realizan y se integran dentro de las funciones sustantivas de la universidad: Docencia, investigación, extensión, vinculación, gestión y apoyo institucional, considerando además la atención transversal a temas prioritarios como género, inclusión y equidad, los cuales contribuyen al fortalecimiento de una comunidad universitaria más justa, participativa e incluyente.

Desde hace 32 años, el campus VIII Comitán, de la Benemérita UNACH es el centro educativo donde se han formado licenciados en contaduría y licenciados en Administración, en 2025 estas licenciaturas se sometieron en un proceso de evaluación y obtuvieron el reconocimiento de la acreditación por parte de los Comités Interinstitucionales para la Evaluación de la Educación Superior (CIEES). Así mismo a través del H. Consejo Universitario presidido por el Dr. Oswaldo Chacón Rojas se han autorizado dos nuevas licenciaturas: Agronegocios y Gestión Turística, esto con el fin de dar cobertura a estudiantes en áreas económicas que son de impacto en el desarrollo y crecimiento de nuestro Estado de Chiapas.

Atendiendo el tema Académico, el Campus VIII, presenta información relevante sobre la matrícula estudiantil, correspondiente al periodo del año 2025, así como datos relacionados con los índices de deserción registrados al cierre del año. Cabe mencionar que los trabajos de investigación y posgrado están en fase del diagnóstico para la factibilidad y pertinencia de un posgrado de calidad en el área económico-administrativo. Se incluye información referente al personal académico adscrito a la Facultad, organizado por tipo de contratación, destacando aquellos docentes que cuentan con reconocimientos y distinciones académicas de carácter estatal y nacional. En el ámbito académico, se describen los principales avances en investigación, extensión universitaria, vinculación e internacionalización, áreas fundamentales para el desarrollo y proyección de la Facultad.

En el rubro de la información administrativa se presenta la estructura organizacional, observando que se han integrado las nuevas coordinaciones de las licenciaturas en Gestión Turística y Agronegocios. Así mismo se describe el personal administrativo y se exponen aspectos relacionados con la gestión institucional, la planeación y administración de recursos, así como la integración y funcionamiento de los distintos órganos colegiados y de gobierno universitario.

Finalmente, se presentan indicadores relacionados con los estándares de calidad del Consorcio de Universidades Mexicanas (CUMex), los cuales permiten evaluar el desempeño institucional y orientar las acciones hacia el fortalecimiento de la calidad educativa. La información contenida en este informe proporciona una visión integral del estado académico y administrativo de la Facultad de Ciencias Administrativas, Campus VIII de la Benémerita Universidad Autónoma de Chiapas, y constituye un referente para la toma de decisiones, la mejora continua y la consolidación de funciones en beneficio de la comunidad universitaria. Se anexan fotografías que evidencian los trabajos y acciones que se gestaron y realizaron durante el año 2025.

“Por la conciencia de la necesidad de servir”

Mtra. Fanny del Rosario Abarca Argüello

Directora



1 INFORMACIÓN ACADÉMICA

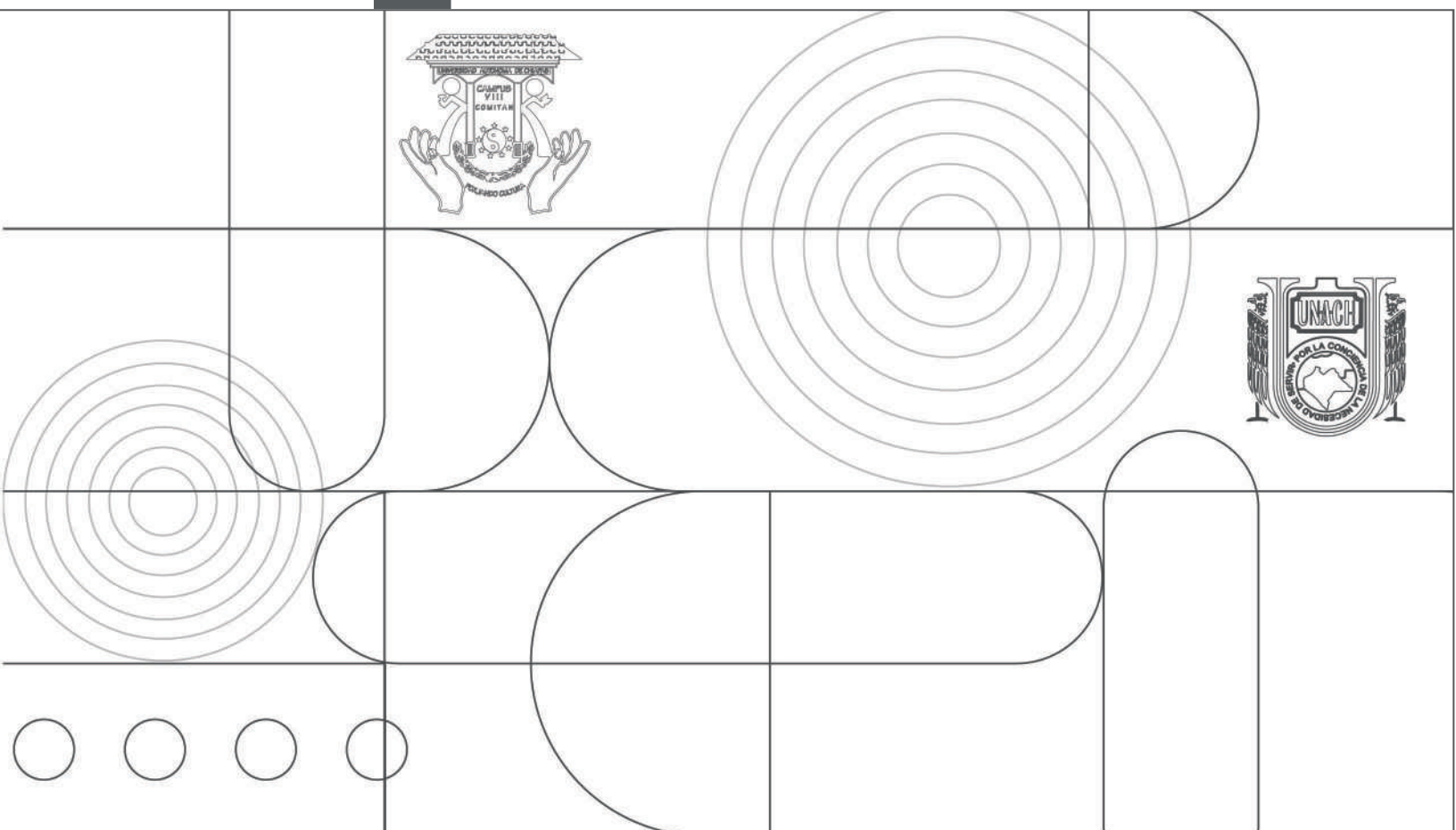

1.1. Oferta educativa

La oferta Educativa de la Facultad de Ciencias Administrativas Campus VIII, corresponde desde su creación la Licenciatura en Contaduría y la Licenciatura en Administración, sin embargo en el 2025 fue aprobado por el H. Consejo Universitario en la Novena Sesión Extraordinaria de fecha 31 de junio de 2025, se acordó aprobar en lo general y en lo particular que la Facultad de Ciencias Administrativas, C-VIII de la Universidad Autónoma de Chiapas, fuera sede para ofertar la Licenciatura en Gestión Turística y la Licenciatura en Agronegocios.

1.1.1 Pregrado (PSU y licenciatura)

La Facultad de Ciencias Administrativas Campus VIII cuenta con 4 programas educativos de pregrado en modalidad presencial, las licenciaturas en Administración, Contaduría, Agronegocios y Gestión Turística.

1.1.2. Posgrado (especialidad, maestría y doctorado)

Se integró la Comisión de Diseño Curricular y de Posgrado el 16 de junio de 2025. Actualmente se trabaja en la revisión comparativa de consistencia de la información recabada en la fase 1: Diagnóstico exploratorio de la demanda educativa, con la finalidad de obtener un reporte acompañado de una base de datos depurada y cuadros de salida. Con lo anterior estar en posibilidad de integrar los expedientes correpondientes para el estudio de factibilidad y pertinencia del nuevo programa de estudios de posgrado.

1.1.3. Acreditaciones

En la LXVIII Sesión del Comité de Ciencias Sociales y Administrativas celebrada los días 6 y 8 de octubre del 2025, fue dictaminado el programa de Licenciatura en Administración y el programa de Licenciatura en Contaduría que se imparte en el Campus VIII, Facultad de Ciencias Administrativas. Después de un exhaustivo análisis realizado por parte del Comité y con base en las opiniones de los expertos que integran la Comisión de Pares Académicos Externos (CPAE), informaron que al programa de Licenciatura en Administración y Licenciatura en Contaduría (modalidad escolarizada), le fue otorgada la Acreditación por cinco años, del padrón de programas de educación superior reconocidos

por su buena calidad de los CIEES. Este reconocimiento tiene una vigencia, de octubre de 2025 a noviembre de 2030. Es decir, fuimos dos de los 44 programas acreditados de la Benémerita UNACH.

1.2. Matrícula

La matrícula correspondiente del periodo a informar es de 715 estudiantes, distribuidos por licenciatura de la siguiente manera: Contaduría con 409 estudiantes y Administración con 306, respectivamente; del último ciclo escolar concluido (Agosto-Diciembre/2025). En el presente ciclo escolar: Enero-Junio/2026 contamos con una matrícula de 611 estudiantes: Lic. en Administración con 265, Lic. en Contaduría con 330, Lic. en Gestión Turísticas con 11 y Lic. en Agronegocios con 5.

Tabla 1. Matrícula de estudiantes del periodo enero 2025 a junio 2026.

CICLO ESCOLAR	LICENCIATURA	TOTAL	MASCULINO	FEMENINO
ENERO - JUNIO / 2025	ADMINISTRACIÓN	253	100	153
	CONTADURÍA	347	144	203
AGOSTO - DICIEMBRE / 2025	ADMINISTRACIÓN	308	129	179
	CONTADURÍA	407	177	230
ENERO - JUNIO / 2026	ADMINISTRACIÓN	265	106	159
	CONTADURÍA	330	150	180
	GESTIÓN TURÍSTICAS	11	5	6
	AGRONEGOCIOS	5	2	3

1.2.1. Estudiantes por cada programa educativo

Tabla 2. Matrícula de estudiantes de la Licenciatura en Gestión Turística.

104155 - LICENCIATURA EN GESTIÓN TURÍSTICA				
CICLO ESCOLAR	SEMESTRE ACTIVOS	TOTAL MATRÍCULA	GÉNERO	
			MASCULINO	FEMENINO
+ (20261) Enero-Junio-2026		11	5	6
	1	11	5	6

Tabla 3. Matrícula de estudiantes de la Licenciatura en Agronegocios.

104172 - LICENCIATURA EN AGRONEGOCIOS				
CICLO ESCOLAR	SEMESTRE ACTIVOS	TOTAL MATRÍCULA	GÉNERO	
			MASCULINO	FEMENINO
+ (20261) Enero-Junio-2026		5	2	3
	1	5	2	3

Tabla 4. Matrícula de estudiantes de la Licenciatura en Administración.

104168 - LICENCIATURA EN ADMINISTRACIÓN				
CICLO ESCOLAR	SEMESTRE ACTIVOS	TOTAL MATRÍCULA	GÉNERO	
			MASCULINO	FEMENINO
+ (20261) Enero-Junio-2026		265	106	159
	1	11	5	6
	2	56	27	29
	3	4	2	2
	4	70	27	43
	5	8	4	4
	6	44	12	32
	7	25	13	12
	8	39	16	23
	9	8	0	8

104168 - LICENCIATURA EN ADMINISTRACIÓN				
CICLO ESCOLAR	SEMESTRE ACTIVOS	TOTAL MATRÍCULA	GÉNERO	
			MASCULINO	FEMENINO
		308	129	179
	1	65	33	32
	2	6	4	2
	3	71	27	44
+ (20250) Agosto-Diciembre 2025	4	8	4	4
	5	45	13	32
	6	22	13	9
	7	43	17	26
	8	8	0	8
	9	40	18	22
			253	100
	1	12	8	4
	2	74	27	47
	3	8	4	4
+ (20251) Enero-Junio 2025	4	46	14	32
	5	22	13	9
	6	44	17	27
	7	8	0	8
	8	39	17	22
	9	0	0	0

Tabla 5. Matrícula de estudiantes de la Licenciatura en Contaduría.

104157 - LICENCIATURA EN CONTADURÍA				
CICLO ESCOLAR	SEMESTRE	TOTAL MATRÍCULA	GÉNERO	
			MASCULINO	FEMENINO
		330	150	180
	1	18	10	8
	2	83	44	39
	3	11	3	8
+(20261) Enero-Junio-2026	4	65	28	37
	5	7	3	4
	6	50	21	29
	7	17	11	6
	8	68	25	43
	9	11	5	6

104157 - LICENCIATURA EN CONTADURÍA				
CICLO ESCOLAR	SEMESTRE	TOTAL MATRICULA	GÉNERO	
			MASCULINO	FEMENINO
		407	177	230
+ (20250) Agosto-Diciembre 2025	1	95	49	46
	2	11	2	9
	3	67	29	38
	4	8	3	5
	5	52	23	29
	6	17	11	6
	7	69	26	43
	8	11	5	6
	9	77	29	48
		347	144	203
+ (20251) Enero-Junio 2025	1	13	3	10
	2	74	33	42
	3	8	3	5
	4	54	24	30
	5	18	12	6
	6	70	26	44
	7	12	6	6
	8	77	29	48
	9	21	9	12

1.2.2. Deserción

Tabla 6. Deserción de estudiantes de la Licenciatura en Administración.

104157 - LICENCIATURA EN ADMINISTRACIÓN						
CICLO ESCOLAR	SEMESTRE	TOTAL MATRICULA	DESERCIÓN			TASA DE DESERCIÓN%
			MASCULINO	FEMENINO	TOTAL	
		253	5	6	11	4.35%
+ (20251) Enero-Junio 2025	1	12	3	2	5	41.66%
	2	74	1	3	4	5.41%
	3	8	0	1	1	12.50%
	4	46	1	0	1	2.17%
	5	22	0	0	0	0%
	6	44	0	0	0	0%
	7	8	0	0	0	0%
	8	39	0	0	0	0%
	9	0	0	0	0	0%
		308	9	6	15	4.87%
+ (20250) Agosto - Diciembre/2025	1	65	7	3	10	15.38%
	2	6	0	1	1	16.67%
	3	71	0	1	1	1.41%
	4	8	0	0	0	0%
	5	45	1	0	1	2.22%
	6	22	1	1	2	9.09%
	7	43	0	0	0	0%
	8	8	0	0	0	0%
	9	40	0	0	0	0%
		265	5	4	9	3.40%
(20261) Enero-Junio 2026	1	11	2	1	3	27.27%
	2	56	1	2	3	5.36%
	3	4	0	1	1	25%
	4	70	0	0	0	0%
	5	8	0	0	0	0%
	6	44	0	0	0	0%
	7	25	0	0	0	0%
	8	39	0	0	0	0%
	9	8	2	0	2	25%

Tabla 7. Deserción de estudiantes de la Licenciatura en Contaduría.

104157 - LICENCIATURA EN CONTADURÍA						
CICLO ESCOLAR	SEMESTRE	TOTAL MATRICULA	DESERCIÓN			TASA DE DESERCIÓN%
			MASCULINO	FEMENINO	TOTAL	
		347	10	10	20	5.76%
+ (20251) Enero-Junio 2025	1	13	4	1	5	38.46%
	2	74	3	6	9	12.16%
	3	8	0	2	2	25%
	4	54	1	1	2	3.70%
	5	18	0	0	0	0%
	6	70	1	0	1	1.43%
	7	12	0	0	0	0%
	8	77	0	0	0	0%
	9	21	1	0	1	4.76%
		407	8	6	14	3.44%
+ (20250) Agosto-Diciembre 2025	1	95	3	5	8	8.42%
	2	11	3	0	3	27.27%
	3	67	0	0	0	0%
	4	8	1	1	2	25%
	5	52	1	0	1	1.92%
	6	17	0	0	0	0%
	7	69	0	0	0	0%
	8	11	0	0	0	0%
	9	77	0	0	0	0%
		330	2	5	7	2.12%
(20261) Enero-Junio 2026	1	18	0	3	3	16.67%
	2	83	0	1	1	1.20%
	3	11	2	1	3	27.27%
	4	65	0	0	0	0%
	5	7	0	0	0	0%
	6	50	0	0	0	0%
	7	17	0	0	0	0%
	8	68	0	0	0	0%
	9	11	0	0	0	0%

1.2.3. Titulación

Durante el periodo comprendido entre el 1° de enero y el 30 de noviembre de 2025, se realizaron diversas actividades relacionadas con los procesos de titulación de las y los egresados de las licenciaturas en Contaduría y en Administración. A continuación, se detalla el trabajo realizado, así como los avances obtenidos en este rubro.

Durante el mes de enero se dio inicio al proceso administrativo correspondiente a los exámenes profesionales de las y los egresados del ciclo anterior. En este sentido, se atendió a un total de:

- » 62 personas egresadas de la Licenciatura en Contaduría
- » 42 personas egresadas de la Licenciatura en Administración

Se brindó acompañamiento y seguimiento en los trámites requeridos para su titulación, así como en la integración de expedientes y validación de requisitos administrativos. Sin embargo 3 estudiantes de la licenciatura en Administración no cumplían con los requisitos básicos que establece el Estatuto Integral de la UNACH, por lo que no fue posible realizarles la respectiva toma de protesta.

Egresados titulados por modalidad

En el transcurso del periodo, se logró la titulación de un número considerable de egresados bajo distintas modalidades, con el siguiente desglose por programa académico:

Tabla 8. Total de egresados por modalidad en la Licenciatura en Contaduría.
 (EGRESADOS 62, TOTAL DE TITULADOS 68, 38 mujeres, 30 hombres)

MODALIDAD	TITULADOS DE LA GENERACIÓN	TITULADOS DE OTRAS GENERACIONES
SEMINARIO DE TITULACIÓN	53	4
MÉRITO ACADÉMICO	4	0
RECONOCIMIENTO A LA EXCELENCIA ACADÉMICA	3	0
CRÉDITOS DE POSGRADO	0	0
DEFENSA DE TESIS	2	2
CENEVAL	0	0
TOTALES	62	6

Tabla 8. Total de egresados por modalidad en la Licenciatura en Administración.
(EGRESADOS 42, TOTAL DE TITULADOS 39, (27 mujeres y 12 hombres)

MODALIDAD	TITULADOS DE LA GENERACIÓN	TITULADOS DE OTRAS GENERACIONES
SEMINARIO DE TITULACIÓN	25	2
MÉRITO ACADÉMICO	10	0
RECONOCIMIENTO A LA EXCELENCIA ACADÉMICA	0	0
CRÉDITOS DE POSGRADO	0	0
DEFENSA DE TESIS	0	0
GENEVAL	2	0
TOTALES	37	2

Los exámenes profesionales correspondientes de esta generación se llevaron a cabo del 20 de mayo al 5 de junio de 2025, siguiendo los lineamientos establecidos por la normativa institucional. Se garantizó la participación de los sínodos correspondientes y se gestionaron oportunamente las fechas y espacios físicos necesarios para su desarrollo.

Titulación de la generación enero – mayo 2025

En el mes de agosto se iniciaron las actividades de preparación para la jornada de exámenes profesionales, dirigida a la generación egresada del ciclo escolar enero – mayo 2025. Esta generación cuenta con un total de 17 personas egresadas de la Licenciatura en Contaduría, cuya distribución por modalidad de titulación es la siguiente:

- » 15 por seminario de titulación
- » 1 por excelencia académica
- » 1 por mérito académico

Se realizaron reuniones informativas, revisión de expedientes y orientación personalizada para facilitar el proceso de selección de modalidad, integración de documentos y cumplimiento de requisitos administrativos. Los exámenes profesionales para esta generación están programados para llevarse a cabo a finales del mes de octubre de 2025.

Invitación a personas egresadas de generaciones anteriores. Se ha hecho una campaña dirigida a egresadas y egresados de generaciones anteriores, con el objetivo de motivar su participación en los procesos de titulación a través de las diferentes modalidades vigentes: seminario, excelencia académica, mérito académico, defensa de tesis, CENEVAL y créditos de posgrado.

Se ha promovido el acercamiento con los egresados mediante medios electrónicos, redes institucionales y atención personalizada, brindando asesoría sobre los procedimientos actuales, documentación requerida y fechas disponibles para llevar a cabo su proceso de titulación.

Programación de los próximos exámenes de la generación 33 (agosto – diciembre 2025)

En enero y febrero del año 2026 se realizarán los expedientes para la nueva generación que se titularán en mayo del 2026. Se estima un total de 115 egresados que se titularán por distintas modalidades. Los datos previos son los siguientes:

Tabla 9. Programación de exámenes para la Licenciatura en Administración. (TOTAL DE EGRESADOS 40)

MODALIDAD	TITULADOS DE LA GENERACIÓN	TITULADOS DE OTRAS GENERACIONES
SEMINARIO DE TITULACIÓN	10	0
MÉRITO ACADÉMICO	5	0
RECONOCIMIENTO A LA EXCELENCIA ACADÉMICA	7	0
CRÉDITOS DE POSGRADO	0	0
DEFENSA DE TESIS	4	0
CENEVAL	1	0
TOTALES	27	0

Tabla 10. Programación de exámenes para la Licenciatura en Contaduría. (TOTAL DE EGRESADOS 78)

MODALIDAD	TITULADOS DE LA GENERACIÓN	TITULADOS DE OTRAS GENERACIONES
SEMINARIO DE TITULACIÓN	52	0
MÉRITO ACADÉMICO	13	0
RECONOCIMIENTO A LA EXCELENCIA ACADÉMICA	5	0
CRÉDITOS DE POSGRADO	1	0
DEFENSA DE TESIS	1	0
CENEVAL	0	0
TOTALES	72	0

Tabla 11. Tasa de titulación por programa educativo.

Número de egresados del ciclo escolar enero – mayo 2025			
Programa Educativo	No. de Egresado	Titulados	Efectividad
Licenciatura en Contaduría	62	62	100%
Licenciatura en Administración	42	37	88%

Número de egresados del ciclo escolar agosto - diciembre 2025			
Programa Educativo	No. de Egresado	Titulados	Efectividad
Licenciatura en Contaduría	17	17	100%
Licenciatura en Administración	0	0	0

Número de egresados del ciclo escolar enero – mayo 2026			
Programa Educativo	No. de Egresado	Titulados	Efectividad
Licenciatura en Contaduría	78	71	91%
Licenciatura en Administración	40	35	87%

Tabla 12. Proyección de tasa de titulación por modalidad para el ciclo escolar enero-mayo 2026.

MODALIDAD	TITULADOS Licenciatura en Administración		TITULADOS Licenciatura en Contaduría	
		%		%
SEMINARIO DE TITULACIÓN	12	30%	52	66%
MÉRITO ACADÉMICO	8	20%	11	14%
RECONOCIMIENTO A LA EXCE- LENCIA ACADÉMICA	6	15%	7	9%
CRÉDITOS DE POSGRADO	0	-	0	-
DEFENSA DE TESIS	8	20%	1	1%
CENEVAL	1	2.5%	0	-
TOTALES	35	87%	71	91%

1.2.4. Movilidad e intercambio estudiantil nacional (presencial y virtual)

Durante el periodo de Enero - Julio de 2025, un estudiante de la carrera de Administración participó en el programa de movilidad nacional, se trata de Ángel Gabriel Villa García, quien participó en la Universidad Nacional Autónoma de México (UNAM).

Es este mismo periodo se dio a conocer la convocatoria de movilidad para el ciclo escolar agosto-diciembre 2025 con la realización de dos foros de movilidad realizados el 23 de enero y el 10 de febrero de 2025, de manera presencial y con la participación de la Coordinación General de Relaciones Interinstitucionales, a cargo de la Mtra. Rocío Moreno Vidal, con la participación de tres panelistas, José Diego López Argüello, Ángel Emanuel Trujillo López contando su experiencia de movilidad nacional, y para la parte de experiencias internacionales con la participación de Juan Carlos Díaz Pérez y Paola Patricio Amezcua.

Durante el periodo de Agosto - Diciembre de 2025, participaron en movilidad nacional cuatro estudiantes de la carrera de Administración: Daniela Eunice Cano Álvarez, Alejandra Itzel Morales Roblero y Yesenia Marleni Noriega Santiz, quienes realizaron su movilidad en la Universidad Autónoma de Yucatán (UADY), así como Maximiliano Nájera Hartmann, quien se incorporó a la Universidad Autónoma de Nuevo León. Por parte de la carrera de Contaduría, participó una estudiante, Janeth Pérez Montejo, quien realizó su movilidad en la Benemérita Universidad Autónoma de Puebla (BUAP).

En este mismo periodo se dio a conocer la convocatoria de movilidad para el ciclo escolar enero-junio 2026 con la realización de dos foros de movilidad el primero realizado el 18 de agosto de 2025 y el segundo el 2 de septiembre de 2025, este último denominado “foro de Movilidad Ocelotes: Una experiencia transformadora”, con el objetivo de promover dicha convocatoria, el evento se realizó de manera híbrida, vía zoom con la participación de la Coordinación General de Relaciones Interinstitucionales, a cargo de la Mtra. Rocío Moreno Vidal y de manera presencial con la participación de cuatro panelistas, Ángel Gabriel Villa García contando su experiencia de movilidad nacional, y para la parte de experiencias internacionales con la participación de Jesús Hernández Méndez, Paola Patricio Amezcua y Mario Alfredo Hernández López.

1.2.5. Cursos, talleres, seminarios y diplomados dirigidos a estudiantes

Tabla 13. Cursos impartidos a la comunidad estudiantil.

Curso	Instructor	Fecha	Asistentes	Ubicación
Corresponsabilidad de cuidados . Tutoría	Mtra. Fany Marvey Ochoa Guillén.	21 de marzo	70 estudiantes de la licenciatura Contaduría	Auditorio C.P. Francisco Javier Trujillo Alfonso
Condiciones y prestaciones de trabajo. Derecho laboral.	Dr. Oscar Javier Apáez Pineda,	27 de marzo	3er. Semestre grupo A	Sala de Usos Múltiples
“Manejo de estrés”,	Mtra. Fany Marvey Ochoa Guillén	09 de abril	4to. Semestre grupo “A”	Salón de clases.
Taller: Capacitación de control y combate de incendios; uso y manejo de extintores.	El personal de Protección Civil municipal que brindó la capacitación fue encabezado por José Ever Morales Jiménez y Ana Luisa Domínguez Narváez	10 de abril	Integrantes del grupo de protección civil del campus VIII.	Salón de clases.
Requisitos para la constitución de una sociedad mercantil”	Notario 157 del Estado, Gerardo Ocaña Espinoza	22 de abril	Estudiantes de la licenciatura en Administración.	Sala de Usos Múltiples
Platica informativa del Programa “Chiapas puede” Icheja/ servicio social	José Miguel Hernández Santis	22 de abril	Alumnos de servicio social	Sala de Usos Múltiples
Taller de escritura a partir de elementos gráficos	Guillermo A. Chocano Alfaro, artista gráfico, con la coordinación de Olivia Bonifaz Trujillo y María de Jesús Coutiño Vázquez	25 de abril de 2025	Estudiantes de la licenciatura en Contaduría	Sala de Usos Múltiples
Denominación o razón social	Jesús Antonio López Hernández, Secretaria de Economía.	28 de abril	Estudianes de Administración	Sala de Usos Múltiples
Mujer que supo viajar: Rosario Castellanos sin ficció. Por el aniversario 100 del nacimiento de Rosario Castellanos Figueroa.	Liliana Chávez Díaz.	28 de abril	Estudiantes de las licenciaturas en Contaduria y Administración	Museo Rosario Castellanos

Curso	Instructor	Fecha	Asistentes	Ubicación
“Primer Coloquio Internacional de Investigación de las Ciencias Contables”.	Mtra. Cristina Ivonne Tavera Cuéllar – Docente de Postgrado e Investigadora – Universidad de la Gran Colombia; Dr. Ignacio Norambuena Paredes y Dr. José Luis Gálvez Nieto. – Docentes Investigadores – Universidad de la Frontera, Departamento de Trabajo Social; Dra. Eulalia Elizabeth Salas Tenesaca – Docente Investigador – Universidad Técnica Particular de Loja – Loja, Ecuador; y el Dr. Ricardo Alberto Gómez González – Emprendedor, Empresario e Investigador Independiente – de Bucaramanga, Colombia. Dra. Selene Viridiana Pérez Ramírez, Dr. Roque López Tarango y Mtro. Crisóforo Álvarez Violante - Docentes de Tiempo Completo e Investigadores de la Universidad Autónoma del Estado de Morelos, Escuela de Estudios Superiores de Jojutla.	30 de abril	Estudiantes de 8vo. semestre	Auditorio C.P. Francisco Javier Trujillo Alfonso
Obligaciones fiscales para personas morales	José Jairo Moreno Granados	30 de abril	Estudiantes de contaduría	Auditorio C.P. Francisco Trujillo Alfonso.
Cine Debate con la presentación de la película: La Mujer Rey,	Fany Marvey Ochoa Guillén	9 de octubre	Estudiantes de contaduría/admisitración	Auditorio Maya
En el marco del “Día mundial de la salud mental	Género Psicopedagogía	10 de octubre	Estudiantes de licenciaturas en contaduría/ Admisitración	Auditorio Maya.
8 libros, un proyecto, el ballet folclórico y concierto de la Marimba de la Universidad de San Carlos Guatemala	Expositores de la FIL 2025	14 y 15 de octubre	Estudiantes de licenciaturas en contaduría/ Admisitración	Auditorio C.P. Francisco Trujillo Alfonso.
Se proyectó la cinta: Radical.	En un trabajo coordinado, la Comisión de Género, en apoyo al Programa de Acción Tutorial,	23 de octubre 2025	Estudiantes de las licenciaturas en Administración y Contaduría.	Auditorio C.P. Francisco Javier Trujillo Alfonso

Curso	Instructor	Fecha	Asistentes	Ubicación
Se realizó la plática: Cultura de la no discriminación,	Sofía Ávila Durán, de la Secretaría para la Inclusión Social y Diversidad Cultural, de la Benemérita	24 de octubre 2025.	Estudiantes de las licenciaturas en Administración y Contaduría.	Auditorio C.P. Francisco Javier Trujillo Alfonso
“Lenguaje incluyente y no sexista”	Patricia de los Santos Chandomi	24 de octubre	Estudiantes de las licenciaturas en Administración y Contaduría	Auditorio C.P. Francisco Javier Trujillo Alfonso
Reforma fiscal 2026. Aspectos relevantes para las Mipymes, El objetivo de la plática que se realizó en el	Adrián Felipe Jiménez López, síndico suplente del contribuyente ante la administración desconcertada del Servicio de Administración Tributaria (SAT).	29 de octubre.	Estudiantes de Contaduría	Auditorio C.P. Francisco Javier Trujillo Alfonso
Cómo superar el pánico escénico, se realizó la acción tutorial	El psicólogo, Juan Carlos Durante Cortés	4 de noviembre.	1er. semestre grupo “C”, Contaduría	Sala de Usos Múltiples
Costo directo y costo absorbente,	Maestro en impuestos, Antonio Moreno Rosas	5 de octubre.	5° semestre grupo A de Contaduría	Auditorio C.P. Francisco Javier Trujillo Alfonso
Naturaleza y función jurídica de la Fiscalía de Delitos Electorales, con la participación del fiscal del área,	Ernesto López Hernández	6 de noviembre.	Alumnos de Contaduría	Auditorio C.P. Francisco Javier Trujillo Alfonso
Seminario de Interculturalidad desde los símbolos y expresiones identitarios,	Benemerita Unach. Virtual	7 de noviembre.	Estudiantes de Lic. en Administración	Sala de Usos Múltiples.
Difusión de la Cultura de Seguridad Nacional, en el auditorio C.	Juan Ernesto González	6 de noviembre.	Estudiantes de Lic. en Administración y Contaduría.	Auditorio C.P. Francisco Javier Trujillo Alfonso
Capacitación sobre control de incendios	Protección Civil	Mayo	Estudiantes	Cancha de voleybol

Curso	Instructor	Fecha	Asistentes	Ubicación
Pláticas informativas: Procedimiento para la tramitación de su afiliación al seguro facultativo y la importancia de tenerlo. Becas “Jóvenes escribiendo el Futuro”.	Departamento de seguro facultativo Lic. Maria Eugenia León, del departamento de prácticas profesionales Lilia Soto, del departamento de becas Juan Calor Duran Cortes, del departamento de servicio social Lic. Maria Eugenia León y, de movilidad estudiantil Ing. Pavel Adonis Departamento de titulación Karla Vanesa Quintero	Enero-junio 2025 Agosto-diciembre 2025.	Terceros, cuartos, quintos y sextos semestres de las licenciaturas en Administración y Contaduría	Salón de clases.
3 sesiones de pláticas sobre prevención del alcoholismo y orientación a estudiantes con problemas con adicciones	Alcoholicos anónimos	Agosto-diciembre 2025.	Estudiantes de Contaduría y Administración	Auditorio C.P. Francisco Javier Trujillo Alfonzo
Plática de inducción. Derechos y obligaciones de los estudiantes de nuevo ingreso	Responsables de cada área. Control escolar	Enero	Estudiantes de 1er. semestre	Auditorio C.P. Francisco Javier Trujillo Alfonzo

Tabla 14. Seminarios impartidos a la comunidad estudiantil.

Periodo	Curso	Instructor	Asistentes
Enero-julio 25	Seminario Fiscal 1. Normas sustantivas 2. Régimen fiscal para las personas morales 3. Régimen fiscal para las personas físicas 4. Impuestos indirectos de las personas físicas 5. Régimen de seguridad social	Dr. Jesús Alfonzo Ramírez Aguilar Mtro. Jorge Ramón González Monjarás Dr. Juan José Abarca Pérez Mtro. José Jairo Moreno Granados Mtro. Eligio Solórzano Gordillo	Hombres: 32 Mujeres: 28 Total: 60
Agosto-diciembre 25	Seminario de administración Pública 1. Derecho municipal 2. Finanzas municipales (ingresos) 3. Finanzas municipales (egresos) 4. Derechos humanos en el ámbito municipal 5. Sistema anticorrupción, transparencia y rendición de cuentas municipal	Dr. Luis Magín Gómez Chávez. Dr. José Antonio Aranda Zuñiga. Dr. Víctor Hugo Guillén Meza. Mtra. Mónica Elizabeth Culebro Gómez. Dr. Víctor Hugo Guillén Meza.	Mujeres: 13 Hombres: 6 Total: 19

Periodo	Curso	Instructor	Asistentes
Agosto- diciembre 25	Seminario de Fiscal	Dr. René Alberto Rivas Albores.	Mujeres: 28 Hombres: 26 Total: 54
	1. Normas sustantivas	Mtro. Jorge Ramón González Monjaras.	
	2. Régimen fiscal para las personas morales	Mtro. José Rodolfo Velasco Gordillo.	
	3. Régimen fiscal para las personas físicas	Dr. René Alberto Rivas Albores.	
	4. Impuestos indirectos de las personas físicas	Mtro. Eligio Solórzano Gordillo.	
5. Régimen de seguridad social			

1.3. Personal académico

La planta académica de la Facultad de Ciencias Administrativas Campus VIII está constituida por 48 docentes de los cuales el 43.75% son de Asignatura, 12.5% son profesores de Medio Tiempo y el 43.75% son profesores de Tiempo Completo, logrando una mayor optimización en las horas frente a grupo.

1.3.1. Tipo de contratación

Los profesores de la Unidad Académica (UA) se distribuyen de acuerdo con su tipo de contratación de la siguiente manera:

Tabla 15. Distribución de docentes de acuerdo con su tipo de contratación.

Tipo de contratación	Número
PTC	21
PMT	6
Asignatura	21
TOTAL	48

1.3.2. Grado de habilitación

En lo que se refiere al grado académico del total de la planta docente, actualmente el 46% cuenta con el grado de Doctor, el 48% tiene estudios de Maestría y el 6% estudios de Licenciatura.

Los profesores de la UA se distribuyen de la siguiente manera de acuerdo con su grado de habilitación:

Tabla 16. Distribución de docentes de acuerdo con su grado de habilitación.

Último grado académico	Número	%
Doctorado	22	46%
Maestría	23	48%
Licenciatura	3	6%
Total	48	100%

1.3.3. Reconocimientos externos

La Facultad de Ciencias Administrativas Campus VIII, Comitán, ofrece una formación de calidad al contar con docentes altamente calificados y reconocidos por distintos programas como: PRODEP, Sistema Estatal de Investigadores (SEI), Sistema Nacional de Investigadores (SNI) y ANFECA.

Tabla 17. Distribución de docentes de acuerdo con algún tipo de reconocimiento.

Tipo de contratación	Reconocimientos			
	Perfil PRODEP	SEI	SNI	ANFECA
PTC	6	1	1	3
PMT	0	0	0	0
Asignatura	0	0	0	0
TOTAL	6	1	1	3

1.3.4. Movilidad e intercambio docente nacional (presencial y virtual).

En el periodo de septiembre a noviembre de 2025, la Dra. Ana Cristina Castellanos Albores, docente adscrita a esta Unidad Académica realizó una estancia postdoctoral en la Universidad de Las Palmas de Gran Canaria, España. A través de una beca para investigación cofinanciada entre Fundación Carolina y la Universidad Autónoma de Chiapas.

1.3.5. Tutoría

Durante el semestre enero–junio 2025, la Coordinación de Tutorías de la Facultad de Ciencias Administrativas, Campus VIII Comitán, llevó a cabo diversas acciones encaminadas a fortalecer el Programa Institucional de Tutorías (PIT), promoviendo la participación de tutores y tutorados en actividades académicas, formativas y de orientación.

Durante las jornadas informativas se brindaron sesiones a los estudiantes por el personal administrativos de cada una de las áreas de la Facultad como, por ejemplo; el departamento de seguro facultativo, el departamento de prácticas profesionales, el departamento de becas, el departamento de servicio social y de movilidad estudiantil con el objetivo de dar a conocer a los estudiantes el procedimiento para la tramitación de su afiliación al seguro facultativo y la importancia de tenerlo. Respecto a becas se dieron a conocer las diferentes oportunidades que el Gobierno Federal y estatal ofrece a los jóvenes que estudian la educación superior en Chiapas como, por ejemplo, la beca “Jóvenes Escribiendo el Futuro”.

También se brindó información a los terceros, cuartos, quintos y sextos semestres de las licenciaturas en Administración y Contaduría respecto al procedimiento de prácticas profesionales, servicio social y los diferentes países con los que la Universidad tiene convenio para realizar la movilidad estudiantil.

Durante las jornadas orientativas y formativas que se llevaron a cabo en el mes de marzo y abril con el apoyo del Departamento psicopedagógico y la Comisión de Género se impartió pláticas con diversos temas como por ejemplo, ¿Cómo controlar el estrés?, ansiedad y tips, así como habilidades blandas en la proyección profesional.

Como parte de las nuevas acciones que se implementaron en la actividad tutorial se estableció un catálogo de pláticas jurídicas para los tutorados y tutores puedan conocer temas importantes que pueden llegar a impactar en la vida personal y profesional de los estudiantes.

Además, personal del H. Ayuntamiento Municipal de Comitán de Domínguez, Chiapas impartió un curso de verano sobre “Primeros Auxilios psicológicos” dirigido a los docentes para que los tutores cuenten con las herramientas y habilidades para brindar una primera atención a los estudiantes en caso de requerir atención psicológica.

Con el trabajo colaborativo entre la Coordinación de Tutoría de la Facultad, los tutores y tutorados se han logrado atender las necesidades de la mayor parte de la población estudiantil total en el semestre Enero-junio 2025 de 587 estudiantes de los cuales son 339 mujeres y 248 hombres.

Mientras que en el semestre Agosto-diciembre 2025 se atendió una matrícula total de 710 estudiantes, 409 mujeres y 301 hombres, teniendo la cobertura de 34 grupos: 18 grupos de la Licenciatura en Contaduría con 7 tutoras y 11 tutores. En la licenciatura en Administración se atendieron 16 grupos con 6 tutoras y 10 tutores. En conclusión, la población estudiantil de la Facultad respecto a las actividades del Programa de Acción Tutorial se logró una cobertura total por 22 docentes de Tiempo Completo y Medio Tiempo,

de los cuales 7 son mujeres y 15 son hombres, así como 12 docentes de asignatura, de los cuales 7 son mujeres y 5 son hombres, tal como se representa en la siguiente gráfica.

En el semestre Agosto-diciembre 2025 se implementaron platicas jurídicas para que los estudiantes tengan conocimientos en temas básicos relacionados con derechos y obligaciones en diversas materias, como penal, civil, administrativa para formar a ciudadanos responsables y éticos que contribuyan al cambio y transformación social.

Se atendieron temas de neurodiversidad manteniendo comunicación con la familia de los estudiantes y se capacitó a los docentes para contar con herramientas acordes a las necesidades de los estudiantes en estos temas, respetando y garantizando el derecho a la educación e inclusión educativa.

Se impartió el Curso Recuperando el sentido de la Tutoría para la formación integral de los estudiantes dirigido a docentes tutores, en el que participaron 19 tutores y se brindaron herramientas para aplicar en la atención de la Tutoría y resolución de conflictos cotidianos que se encuentran en las aulas para que de forma colaborativa se puedan atender y canalizar a las áreas correspondiente.

Se brindaron 3 sesiones de pláticas sobre prevención del alcoholismo y orientación a estudiantes con problemas con adicciones para que sean concientizados y apoyados en la atención de esa problemática.

El semestre Agosto- diciembre concluyó con una población estudiantil de 720 estudiantes inscritos, 311 hombres y 409 mujeres. De dicha población, fueron asignados 718 estudiantes y confirmaron tutoría 612 tutorados. Durante el semestre se tuvieron 120 estudiantes reprobados. Se continúa trabajando en acciones y fortalecimiento de los tutores y estudiantes para mejorar el rendimiento escolar y disminuir el índice de reprobación.

Tabla 18. Distribución de tutores y tutorados por periodo.

Semestre	Total de Tutorados	F	M	Tutores	F	M
Enero/Junio 2025	587	339	248	30	12	18
Agosto/Diciembre 2025	710	409	301	34	14	20

1.3.6. Cursos, talleres, seminarios y diplomados dirigidos a docentes

Tabla 19. Cursos impartidos a la comunidad docente.

FECHAS	NOMBRE DEL CURSO	No. DE PARTICIPANTES
Del 2 al 6 de junio 2025	Siete herramientas de la calidad	12
Del 9 al 12 de junio 2025	¿Cómo pensar y educar desde el sur? Otra episteme – didáctica	24
Del 16 al 19 de junio 2025	Inteligencia artificial en la planeación y gestión educativa.	24
Del 23 al 24 de junio 2025	Llenado de planeación docente	16
Del 25 al 26 de junio 2025	Prevención y atención en materia de seguridad	12
Del 25 al 26 de junio 2025	Manejo de estrés.	18
Del 30 de junio al 11 de julio	Curso IGNITE	6
Octubre 2025	Recuperando el sentido de la Tutoría para la formación integral de los estudiantes.	19

1.4. Investigación

1.4.1. Cuerpos académicos

Tabla 20. Cuerpo académico: Empresas, innovación y regiones.

CUERPO ACADÉMICO	
NOMBRE:	UNACH-CA-129 Empresas, innovación y regiones.
INTEGRANTES	Dra. Tiillalcapatl Gómez Carreto (líder)
	Dra. Lucia Araceli Guillén Cuevas
	Dra. Rocío Flores Flores
LÍNEA DE INVESTIGACIÓN	Administración Pública y Privada. Sistemas Productivos locales, Innovación Tecnológica y Desarrollo Regional.
Status:	Consolidado
Vigencia:	01 dic 2024 - 30 nov 2029.

Tabla 21. Cuerpo académico: Gestión pública.

CUERPO ACADÉMICO	
NOMBRE:	UNACH-CA-152 Gestión pública.
INTEGRANTES	Dr. Luis Magín Gómez Chávez. (Líder)
	Dr. José Antonio Aranda Zúñiga.
	Mtro. Faustino Caralampio Culebro Lessieur.
	Mtra. Guadalupe del Carmen Culebro Lessieur.
LÍNEA DE INVESTIGACIÓN	Desarrollo Local, Transparencia y rendición de cuentas, modernización de la administración pública.
	Status: En formación
	Vigencia: 15 dic 2024 - 15 dic 2027

1.4.2. Grupos de investigación

El Grupo Colegiado de Investigación “**Inclusión y cultura digital para las Ciencias Administrativas**”, adscrito a la Facultad de Ciencias Administrativas, Campus VIII, registrado en el padrón institucional de Grupos Colegiados de Investigación, con folio **UNACH-GCI-099, a partir del 06 de enero de 2026**. El Grupo Colegiado está conformado por:

- » Dra. Fanny Del Rosario Abarca Arguello (Líder)
- » Dra. Mónica Elizabeth Culebro Gómez
- » Dr. René Alberto Rivas Albores
- » Mtro. Luis Antonio Domínguez Coutiño

1.4.3. Redes y proyectos registrados en la DGIP y otros

Redes de Investigación:

- » Red Mexicana de Investigadores en Estudios Organizacionales (REMINEO)
- » Red Internacional de Investigadores en Turismo, Desarrollo y Sustentabilidad (RITURDES)
- » Academia Mexicana de Investigación Turística (AMIT)

1.4.4. Productividad (libros, capítulos de libros, artículos, participación y organización de congresos, patentes, otros).

1. Dr. Luis Magín Gómez Chávez

Título del proyecto: Diagnóstico para la planeación del desarrollo regional de la futura Zona Metropolitana (5 municipios) en el estado de Chiapas: Comitán de Domínguez (municipio central), Las Margaritas, La Trinitaria, La Independencia y Tzimol (municipios exteriores). Ha sido registrado con la clave: 06/CAC/RPI/098/25. La vigencia para la ejecución del proyecto es del 13 de octubre de 2025 al 12 octubre de 2026.

2. Dra. Tlillalcapatl Gómez Carreto

Título del proyecto: Impacto de las cooperativas turísticas en el desarrollo local en zonas rurales de Chiapas. ha sido registrado con la clave: 06/CAC/RPI/058/25. La vigencia para la ejecución del proyecto es del 01 de septiembre de 2025 al 31 de agosto de 2026.

ARTÍCULOS CIENTÍFICOS EN REVISTAS INDEXADAS DE IMPACTO

» **Family farming in Mexico: a review of its evolution and exclusion over time.**

Marisol Vázquez Alfaro

Universidad Autónoma de Chiapas

Tlillalcapatl Gómez Carreto

Universidad Autónoma de Chiapas

Luis Antonio Saavedra Jiménez

Universidad Autónoma de Guerrero

Publicado en Revista Agroproductividad. Universidad de Chapingo México

» **La complejidad del estudio de la sostenibilidad en las organizaciones. (The complexity of studying sustainability in organizations)**

Juan Pedro Ibarra Michel

Tlillalcapatl Gómez Carreto

Lucía Araceli Guillén Cuevas

Tipo de documento: artículo académico de revisión

Fecha de ingreso: 18/07/2024 • Fecha de aceptación: 03/02/2025

Publicado en Ciencias Sociales #186. 2024 (IV) • ISSN Impreso: 0482-5276

ISSN ELECTRÓNICO: 2215-2601

Universidad de Costa Rica.

- » **Destino sostenible: el reto de la competitividad y satisfacción en San Cristóbal de las Casas desde un enfoque estructural.**

Tlillalcapatl Gómez-Carreto Universidad Autónoma de Chiapa

Pamela Macías Álvarez Universidad de Guadalajara

Juan Pedro Ibarra Michel Universidad Autónoma de Occidente

Publicado en Revista Investigaciones Turísticas. Universidad de Alicante, España.

- » **Sostenibilidad y competitividad de dos destinos turísticos en Chiapas. Consideraciones en torno a la seguridad ciudadana.**

Tlillalcapatl Gómez Carreto

Juan Pedro Ibarra-Michel

Recibido:23/07/2025 Aceptado:01/09/2025

Publicado en ROTUR, Revista de Ocio y Turismo Vol. 19(2) (2025) pp. 111-128.

ISSN-e 2695-6357

PRESENTACIONES EN CONGRESOS DE INVESTIGACIÓN

CONGRESO MESOAMERICANO DE INVESTIGACIÓN EDICIÓN 2025

27 AL 29 DE OCTUBRE 2025

- » **Satisfacción del visitante y rezagos urbanos: San Cristóbal de las Casas como destino turístico patrimonial.**

Tlillalcapatl Gómez-Carreto

Elizabeth Olmos Martínez

Marisol Vázquez Alfaro

Rocío Flores Flores

Yesika Trinidad García Domínguez

- » **Estrategias de comercialización en una microindustria rural liderada por mujeres en Villahermosa Yalumá, Chiapas.**

Rocío Flores Flores

Tlillalcapatl Gómez Carreto

Yesika Trinidad García Domínguez

Marisol Vázquez Alfaro

» **Nivel tecnológico en agroempresas familiares del municipio de La Trinitaria, Chiapas, México**

Marisol Vázquez-Alfaro

Tlillalcapatl Gómez Carreto.

Luis Antonio Saavedra Jiménez.

Pavel Adonis Martínez Castillo.

» **San Cristóbal de las Casas, Chiapas. El turista extranjero y sus motivos de elección.**

Yesika Trinidad García Domínguez

Tlillalcapatl Gómez Carreto.

Pavel Adonis Martínez Castillo.

Rocío Flores Flores.

***CONGRESO DE LA ACADEMIA MEXICANA DE INVESTIGACIÓN TURÍSTICA
2025. 29,30 Y 31 DE OCTUBRE DE 2025***

» **Satisfacción turística y limitaciones territoriales en una ciudad con legado histórico en Chiapas.**

Tlillalcapatl Gómez Carreto.

Yesika Trinidad García Domínguez

1.5. Extensión y vinculación

1.5.1. Unidad de Vinculación Docente

Durante el 2025 se realizarán las actividades correspondientes para el desarrollo de dos proyectos de unidades de vinculación docente, los cuáles fueron los siguientes:

- 1.- Coordinador: Mónica Elizabeth Culebro Gómez:** FOMENTO DE LA CONSTITUCIÓN LEGAL DE EMPRESAS PARA LA ORGANIZACIÓN DE MUJERES POR LA IGUALDAD A.C, estudiantes del 2do. Semestre la licenciatura en administración. La UVD está conformada por los docentes: Fanny del Rosario Abarca Argüello, Mónica Elizabeth Culebro Gómez y René Alberto Rivas Albores.

2.- Coordinador: Yesika Trinidad García Domínguez: AMBIENTES LABORALES SEGUROS Y SALUDABLES: DIAGNÓSTICO Y CAPACITACIÓN EN SEGURIDAD E HIGIENE PARA EMPRESAS LOCALES DE COMITÁN, CHIAPAS. Estudiantes del 7o. Semestre, de la Licenciatura en Administración, de la Unidad de Vinculación Docente (UVD), conformada por las docentes: Tlillalcapatl Gómez Carreto, Rocío Flores Flores y Marisol Vázquez Alfaro.

Se realizó el Foro de Resultados de Proyectos de Unidades de Vinculación Docente el 5 de marzo de 2025, en el auditorio C.P. Francisco Javier Trujillo Alfonso de la Facultad de Ciencias Administrativas Campus VIII Comitán, con el objetivo de compartir los resultados y experiencias de vinculación con distintos sectores productivos.

La Directora de Proyectos y Programas de la SIRESU de la Benemérita UNACH, Claudia Margarita Aquino López, destacó que las UVDs han fortalecido la vinculación universitaria con los distintos sectores productivos, cumpliendo con el lema universitario: “Por la conciencia de la necesidad de servir” y coadyuvando al desarrollo productivo de la entidad.

En el Foro de Resultados de Proyectos de Vinculación Docente se presentaron las UVDs: Fomento de la constitución legal de la empresa para la organización: Mujeres por la igualdad A.C., en Comitán de Domínguez, Chiapas; Diagnóstico empresarial en la producción de velas en San Cristóbal de Las Casas y Ambientes laborales seguros y saludables: diagnóstico y capacitación en seguridad e higiene para empresas locales en Comitán, Chiapas.

1.5.2. Transferencia de tecnología

Respecto de la transferencia tecnológica (considerada como el proceso de compartir conocimiento entre distintos entes públicos o privados), si bien se han desarrollado algunas investigaciones en atención al contexto regional por parte de grupos de interés o cuerpos académicos de la universidad, aún se trabaja en el diseño de estrategias que permitan vincular empresas, gobierno y el campus VIII de la UNACH para cumplir con objetivos de desarrollo. Cabe mencionar que la implementación de Unidades de Vinculación Docente se establecen como un área de oportunidad (no única), permitiendo la posibilidad de realizar transferencia de tecnología.

1.5.3. Convenios

Tabla 22. Covenios establecidos con dependencias y empresas para prácticas profesionales

Dependencias	Situación actual de la colaboración	Actividades
Despacho núcleo contable	activo	Platicas, cursos y visitas
H. ayuntamiento municipal de Siltepec Chiapas.	activo	Platicas, cursos y visitas
Despacho contable MS.	activo	Platicas, cursos y visitas
H. ayuntamiento Comitán de Domínguez	activo	Platicas, cursos y visitas
ROE despacho fiscal contable y negocios	activo	Platicas, cursos y visitas
Diconsa Fra. Comalapa	activo	Platicas, cursos y visitas
Consultoría contable y administrativa.	activo	Platicas, cursos y visitas
Despacho contable García Vázquez.	activo	Platicas, cursos y visitas
Despacho contable FOMER	activo	Platicas, cursos y visitas
Escuela preparatoria Comitán turno "matutino"	activo	Platicas, cursos y visitas
Firma de asesores empresariales mexicanos VILFO S.C	activo	Platicas, cursos y visitas
Corporativo mexicano de asesoría empresarial	activo	Platicas, cursos y visitas
Comisión Federal de Electricidad (CFE)	activo	Platicas, cursos y visitas
Servicio de Administración Tributaria (SAT)	activo	Platicas, cursos y visitas
Gonzales Alfonso Consultores y Asesores S.C.	activo	Platicas, cursos y visitas
Delegación de Hacienda	activo	Platicas, cursos y visitas
ROE Despacho Fiscal, Contable y Negocios.	activo	Platicas, cursos y visitas

Dependencias	Situación actual de la colaboración	Actividades
VG prudencial Centro de Consultoría Empresarial	activo	Platicas, cursos y visitas
Asesorías Empresariales	activo	Platicas, cursos y visitas
Morales Ramos Despacho contable Jurídico-Fiscal	activo	Platicas, cursos y visitas
LAP Construcciones	activo	Platicas, cursos y visitas
Servicios integrales GL despacho contable.	activo	Platicas, cursos y visitas
Ayuntamiento Municipal de Comitán.	activo	Platicas, cursos y visitas
Escuela primaria rural federal "azteca"	activo	Platicas, cursos y visitas
Ferretería los amigos	activo	Platicas, cursos y visitas
Zapatería Marfer	activo	Platicas, cursos y visitas
Servicio de Gruas Castillo	activo	Platicas, cursos y visitas
Guevedo Flores Contadores	activo	Platicas, cursos y visitas
Agua Osmopurificada Santa Ana	activo	Platicas, cursos y visitas
Hima Distruidores	activo	Platicas, cursos y visitas
Escuela secundaria No.5	activo	Platicas, cursos y visitas
VG Prudencial, Centro de Consultoria Empresarial	activo	Platicas, cursos y visitas
Conalep 070	activo	Platicas, cursos y visitas
Sociedad Corporativa de Transporte "ruizfer"	activo	Platicas, cursos y visitas
Servicio de Gruas Castillos	activo	Platicas, cursos y visitas

Dependencias	Situación actual de la colaboración	Actividades
H. Ayuntamiento Municipal Constitucional Amatenango de La Frontera.	activo	Platicas, cursos y visitas
Constructora Fampergo S.A. de C.V.	activo	Platicas, cursos y visitas
Centro de Bachillerato Industrial y de Servicios no. 108	activo	Platicas, cursos y visitas
Diaz consultores	activo	Platicas, cursos y visitas
Sagarpa Margaritas Chiapas	activo	Platicas, cursos y visitas
Agv Seguridad Álvaro Gutierrez Vázquez	activo	Platicas, cursos y visitas
Transporte Tpa	activo	Platicas, cursos y visitas
Escuela Preparatoria Comitán Matutina	activo	Platicas, cursos y visitas
Transporte Angostura	activo	Platicas, cursos y visitas
Servicios Alimentarios Doña Marina	activo	Platicas, cursos y visitas
Ferremix	activo	Platicas, cursos y visitas
Preparatoria Comitán	activo	Platicas, cursos y visitas
Quevedo Flores Contadores	activo	Platicas, cursos y visitas
Delegación de Hacienda de Motozintla	activo	Platicas, cursos y visitas
Escuela Telesecundaria 071	activo	Platicas, cursos y visitas
Hospital Gral. Maria Ignacia Gandulfo	activo	Platicas, cursos y visitas
Llantera Inova	activo	Platicas, cursos y visitas
Casa de las Flores Wendolin	activo	Platicas, cursos y visitas

1.5.4. Ferias profesiográficas

La Expo Profesiográfica UNACH 2025 se realizó el 4 de abril en la Explanada de la Biblioteca Maya de la Universidad Autónoma de Chiapas, teniendo como sede la Facultad de Ciencias Administrativas Campus VIII-Comitán.

En este evento tuvo presencia el director General de Docencia y Servicios Escolares, Manuel Ocampo Muñoa, el encargado de la Dirección de la Facultad de Ciencias Sociales, Orlando Bravo Argüello, el director de la Escuela de Lenguas San Cristóbal, Iván Pérez Román, y la coordinadora del CEUNACH, Aurora Oliva, directivos, docentes y estudiantes del nivel medio superior del CBTIS 108 de Comitán, CBTA 212 Extensión Comitán y Conalep 70 de Comitán.

Se han realizado actividades de promoción en distintas ferias profesiográficas en los siguientes bachilleratos y lugares visibles para la convocatorias, destaca la participación de las áreas de Coordinación de SIRESU, Docentes y Administrativos.

Tabla 23. Organización de las participaciones del equipo de promoción.

Lugar	Fecha
Plática en salón en el Telebachillerato comunitario no 136 "Leonardo Da Vinci" Col. Juan Sabines Guerrero	17 febrero
Visita guiada IMCO preparatoria	18 febrero
Spot de radio COMALAPA	19 de febrero al 19 de marzo
Feria Profesiográfica Prepa Comitán Vespertino	27 febrero
Campus VIII emite información de convocatoria a correos institucionales (604 alumnos y 47 docentes)	03 marzo
Feria Profesiográfica CETIS no 136 Frontera Comalapa	07 marzo
COBACH 79 Juan Sabines	18 marzo
CONALEP Comitán	18 marzo
COBACH 164 Plan de Ayala	19 marzo
Feria Nacional del Empleo, parque central	21 marzo
Feria profesiográfica CONALEP Comitán	25 marzo
Feria Trinitaria en CECYTECH 08	25 marzo
COBACH 10	25 marzo

Feria profesiográfica Preparatoria en Las Rosas	27 marzo
COBACH 264 Las Rosas	27 marzo
Platica virtual COBACH 133 Nuevo Amatenango	27 marzo
COBACH 72 Tzimol	01 abril
COBACH 46 Socoltenango	02 abril
CEMSAD 91 Lázaro Cárdenas La Trinitaria	02 abril
COBACH 50 La Independencia	03 abril
Feria Prepa Las Margaritas	08 abril
Prepa Comitán Matutino	09 abril
COBACH 72 Tzimol	01 abril
COBACH 46 Socoltenango	02 abril
CEMSAD 91 Lázaro Cárdenas La Trinitaria	02 abril
COBACH 50 La Independencia	03 abril
Feria Prepa Las Margaritas	08 abril
COBACH de la Foresta y Efrain	01 de octubre
COBACH 50 La Inpedecia y presidencia municipal de la Independencia y Las Margaritas	30 de septiembre
Colegio de Bachilleres 72 de tzimol, La Cecytech La Trinitaria y Presidencia Municipal	7 de Octubre
CEBETA 212 en Comitán	11 de septiembre
CETIS no 108 y Prepa Comitán	07 marzo
Promoción en Feria Chiapas	Diciembre 2025.

1.5.5. Otros eventos (foros, demostraciones, ferias, otros).

La Jornada Académica, Cultural y Deportiva desarrollada del 22 al 25 de septiembre de 2025, se llevo acabo la VI Jornada Académica, Cultural y Deportiva de la Facultad de Ciencias Administrativas Campus VIII bajo el siguiente programa:

Tabla 24. Actividades desarrolladas durante la VI Jornada Académica, Cultural y Deportiva.

Día	Lugar	Actividad
22	Unidad Deportiva Dr. José Manuel Velasco Siles	Encuentro Deportivo de Fútbol entre la UVG, COBACH 10 y CBTA 212.
23	Canchas de la Facultad	Voleibol entre Preparatoria Comitán Turno Matutino, COBACH 10 y CBTA 212
	Campo de la Facultad	Partido de exhibición Flag Football Femenil del Club Linces del Campus VIII
24	Auditorio Belisario Domínguez	<p>Conferencia: Sustentabilidad Social Corporativa. Lic. Gabriela Herrera Cerón. Corporativo BAYER de México</p> <p>Conferencia: Fundamentos del comportamiento individual y organizacional en la nueva era. Dr. Walter Santizo López. Docente del Centro Universitario de Occidente con sede en Quetzaltenango, Guatemala.</p> <p>Foro Graduados Benemérita UNACH, Campus CVIII en los negocios. Lic. Javier Aguilar Cantoral, Lic. Yader Darinel González Hernández, Lic. Sebastián Ocampo López, Lic. Marlita Johana Zunun Olguin, Mtra. Lucero del Rosario Flores Ramírez, Mtra. Sandra Guadalupe Aguilar Vázquez.</p>
	Actividad Académica	<p>Conferencia: Chatbots contables: La Nueva Era de la Contaduría Pública con Inteligencia Artificial. Dr. José Rodolfo Chávez Mejía. Docente del Centro Universitario de Occidente con sede en Quetzaltenango, Guatemala.</p>
	Actividad Cultural	<p>Presentación de la Compañía de Danza del CEUNACH</p> <p>Presentación cultural del Grupo de Rock Besso Visú. SIRESU</p> <p>Proyecto Astro UNACH. SIRESU</p>

		<p>Liderazgo: Desbloquea al líder que llevas dentro. Mtro. José Roblero Méndez. Corporativo Bayer Chiapas</p> <p>Inteligencia Emocional: fortaleciendo tus relaciones para el éxito profesional. Ing. Alexander Ybarias Monzón. Corporativo Bayer Chiapas</p> <p>Comunicación efectiva en las relaciones interpersonales. Ing. Samuel Capulin. Corporativo Bayer Chiapas</p> <p>Marketing Personal y Banding Digital. Mtro. Luis Antonio Domínguez Coutiño. Docente de la Universidad Rosario Castellanos</p> <p>La imagen: como una forma de expresión. Mtra. Gabriela Bonifaz Trujillo. Escuela de Ballet "Isadora Duncan"</p> <p>Soy UNACH: construyendo mi identidad universitaria. Mtro. Fernando Daniel Durán Ruiz. Coordinador del Departamento de Arte y Cultura en la SIRESU de la Benemérita UNACH</p> <p>Los principios y valores humanos de la Ciencia Administrativa. Mtro. Francisco González Rivas. Docente de la Licenciatura en Filosofía de la Facultad de Humanidades Campus IV de la Benemérita UNACH</p> <p>Timbrado de nóminas, Relación laboral y Fundamentos legales. Mtro. Antonio Moreno Rosas. Colegio de Contadores Públicos de Comitán</p> <p>Taller de Test de reclutamiento y selección de personal. Dra. Karla Yaneth López de León. Colegio de Administradores en Comitán</p> <p>Habilidades para potenciar el perfil profesional de las juventudes en el mundo laboral actual. Ing. Víctor Jacob Pulido Albores. Dirección de Juventud Municipal del H. Ayuntamiento de Comitán de Domínguez</p> <p>Spiking Workshop Breaking Barriers: from silence to fluency. Maestros Sergio Alfonso Jiménez Reyes y Juan Gabriel Castañeda Ochoa. Docentes de la materia de inglés en la FCA C VIII Comitán</p> <p>La cadena de valor de la industria cervecera. Dra. Tlillalcapatl Gómez Carreto, Dra. Marisol Vázquez Alfaro, Dra. Rocío Flores Flores, Mtra. Dulce Alejandra Cancino Caballero, Mtra. Yesika Trinidad García Domínguez. Coordinación de Investigación y Posgrado de la FCA Campus VIII</p> <p>Transtornos Alimentarios. Mtra. Fany Marvey Ochoa Guillén. Depto de Equidad y Géneral de la FCA Campus VIII</p> <p>Master class de Baile Moderno. Mtro. Iván Toledo Peña. SIRESU de la FCA CVIII</p> <p>Cine debate con la película Los Adioses. Mtra. Monica Elizabeth Culebro Gómez. Docente de la Facultad</p> <p>Yoga y Terapia de Sonido. Mtra. Elizabeth Kirtan y Mtra. Yessica Hernández Arreola. Maestras de Yoga</p> <p>Optimización del manejo de datos en Excel. Mtro. Pavel Adonis Martínez Castillo. Docente de la Facultad</p>
	Talleres	
25	<p>Auditorio Belisario Domínguez</p> <p>Actividad Académica</p>	<p>Conferencia: El Amparo y los Derechos Humanos. Dr. José Ruben Sánchez Álvarez. Abogado</p> <p>Conferencia: Haz billete en las redes sociales: estrategias para convertir seguidores en oportunidades. Mtro. Christian Aguilar Zenón. Anticoach de Dimensión Marketing Aguilar</p> <p>Conferencia magistral: Finanzas empresariales y Personales. Dra. Y CPC Carmen Karina Tapia Iturriaga. Docente de la UNAM</p>
	Actividad Cultural	<p>Presentación cultural de la Rondalla Balún Canan</p> <p>Ballet Folklórico de la UNACH</p> <p>Presentación musical del grupo Pambiche</p>

Los días 14 y 15 de octubre de 2025, la Facultad de Ciencias Administrativas Campus VIII, fue sede de la XII Feria Internacional del Libro UNACH 2025 con la participación de la Universidad de San Carlos de Guatemala, bajo el siguiente programa:

Tabla 25. Actividades desarrolladas durante la XII Feria Internacional del Libro UNACH 2025

Día	Lugar	Actividad
14	Auditorio Francisco Trujillo Alfonso	Presentación del libro: La epístola de Rosario Castellanos. Lectura y análisis de cartas a Ricardo. Dialogo entre Alejandro Molinari y Dora Patricia Espinosa
		Presentación del libro: Pastorear es atajar el océano, escrito por Ismael Pérez Vázquez
		Estudiantes del Tele bachillerato 134 Zaragoza La Montaña y del Centro de Bachillerato Tecnológico Industrial y de Servicios 108 de Comitán asistieron a la presentación de dicho libro
		Presentación del libro: El reino de los días del autor Fabian García
	Auditorio Belisario Domínguez	Presentación del libro: Ahora estoy aquí de la autora Ana Paula Palacios Figueroa
15	Auditorio Francisco Trujillo Alfonso	Evento artístico: Ballet y Marimba de Concierto de la Universidad de San Carlos de Guatemala
		Presentación del libro: Análisis histórico de la ley de ingresos y el presupuesto de egresos de la Federación. Ejercicios fiscales 2013-2022 del autor José Antonio Aranda Zúñiga
		Presentación del libro: Libro de la culpa del autor Fabián García
		Presentación del libro: Manual práctico de la etapa de investigación del Derecho Penal Acusatorio. del autor Faustino Guerrero Posadas
		Presentación del libro de poemas: Necio dolor De la autora Marvey Altuzar Figueroa
		Presentación del libro: Dementiana del autor Manuel Mandujano
Obra de teatro: La rebelión de las niñas, escrita por el profesor Óscar Bonifaz Caballero		

Feria de la salud

La Facultad de Ciencias Administrativas Campus VIII Comitán fue sede de la Feria de la Salud que se realizó en coordinación con el DIF del Municipio de Comitán de Domínguez, La Jurisdicción Sanitaria No. 3 de Comitán y la Clínica del Instituto Mexicano del Seguro Social. Se brindó información del cuidado de la salud bucal, vacunas, tomas de estatura, peso, talla y muestras de sangre para descartar enfermedades en la comunidad universitaria.

Festival universitario

Estudiantes de las licenciaturas en Administración y el Contaduría, de la Facultad de Ciencias Administrativas Campus VIII Comitán, realizaron el 1er. Festival Universitario 2025, en el Parque de La Pila de San Caralampio. En coordinación con la Dirección de la Juventud del H. Ayuntamiento de Comitán, las y los jóvenes universitarios organizaron una exposición de proyectos empresariales y los concursos de canto, baile y disfraces. El 1er. Festival Universitario 2025 se realizó como parte de las acciones de formación integral que se imparten en las competencias académicas a cargo del maestro Antonio Castro López:

1. Desarrollo emprendedor.
2. Información financiera de las organizaciones.
3. Fundamentos de finanzas.
4. Teoría y proceso administrativo.
5. Investigación y administración de operaciones.
6. Decisiones de financiamiento.

Graduaciones

En una emotiva ceremonia de graduación que se realizó en el auditorio Belisario Domínguez, de la Universidad Autónoma de Chiapas, 108 egresadas y egresados de las licenciaturas en Contaduría y en Administración, Generación XXXI, 2020-2024, de la Facultad de Ciencias Administrativas Campus VIII-Comitán recibieron sus documentos finales. El director de Desarrollo Bibliotecario, Javier Zenteno Saldaña, representante del rector, Oswaldo Chacón Rojas, felicitó a las y los egresados, a sus madres y padres de familia, y los exhortó a ser profesionistas exitosos: “es importante seguirse preparando para contribuir al desarrollo y progreso de Chiapas”, destacó.

19 egresados de la Licenciatura en Contaduría, Generación XXXII (2021-2025) recibieron sus documentos finales en la ceremonia de graduación que se realizó en el Auditorio Maya de la Facultad de Ciencias Administrativas Campus VIII Comitán. En representación del rector de la Benemérita Universidad Autónoma de Chiapas, Dr. Oswaldo Chacón Rojas, la secretaria General, María del Carmen Vázquez Velasco, felicitó a los nuevos licenciados en contaduría; agradeció a las madres y a los padres de familia por confiar la formación superior de sus hijos e hijas asegurando que no los defraudamos porque egresamos a profesionistas de calidad y con alto sentido y responsabilidad social.

Tradiciones y Cultura

El 28 de octubre 2025 Con éxito se realizó la 9a. CAMINATA DE CATRINAS Y CATRINES, organizado por la Facultad de Ciencias Administrativas Campus VIII Comitán, de la Benemérita Universidad Autónoma de Chiapas, en coordinación con el H. Ayuntamiento de Comitán. Partiendo del Panteón Municipal al parque de San Caralampio donde se llevó a cabo el concurso de catrinas y catrines. Contando con la participación de la sociedad Comiteca.

Seguro Facultativo

Durante el semestre enero–julio 2025, de un total de 597 alumnos, 513 se encontraban afiliados al seguro social, lo que representa el 85.93 % de la matrícula total, evidenciando un alto nivel de cobertura en dicho periodo, por otro lado, el 14.07% corresponden a los no afiliados.

Por su parte, en el semestre agosto–diciembre 2025, se registraron 484 alumnos afiliados de un total de 661, lo que equivale al 73.22 % de la población estudiantil, por otro lado, el 26.78 % corresponde a los no afiliados.

- » **Campaña de vacunación contra sarampión al personal y alumnado de la facultad.** Con la finalidad de prevenir el sarampión en la comunidad universitaria se realizó una campaña de vacunación.

Día: jueves 27 de septiembre de 2025

Hora: 10:00 a.m.

Lugar: plaza civica

Institución invitada: IMSS

Servicio Social

Durante el ciclo escolar enero–julio 2025, un total de 96 estudiantes se inscribieron al Programa de Servicio Social, de la Licenciatura en Administración fueron liberados 23 estudiantes, integrados por 15 mujeres y 8 hombres, mientras que de la Licenciatura en Contaduría fueron liberados 69 estudiantes, integrados por 43 mujeres y 26 hombres, por otro lado, el resto de estudiantes no se encuentran liberados.

Es decir, del total de alumnos inscritos un 24% corresponde a la Licenciatura en Administración, siendo el 35% hombres y 65% mujeres, asimismo 72% a la Licenciatura en Contaduría, siendo el 38% hombres y el 62% mujeres y el 4% corresponden a los estudiantes no liberados.

Durante el ciclo escolar julio–diciembre 2025, un total de 45 estudiantes se inscribieron al Programa de Servicio Social, de la Licenciatura en Administración fueron liberados 22 estudiantes, integrados por 13 mujeres y 9 hombres, mientras que de la Licenciatura en Contaduría fueron liberados 13 estudiantes, integrados por 8 mujeres y 5 hombres, por otro lado, el resto de estudiantes no se encuentran liberados.

Es decir, del total de alumnos inscritos un 49% corresponde a la Licenciatura en Administración, siendo el 41% hombres y 59% mujeres, asimismo 29% a la Licenciatura en Contaduría, siendo el 38% hombres y el 62% mujeres, y el 22% corresponden a los estudiantes no liberados.

El programa de Alfabetización de la Universidad Autónoma de Chiapas tiene como objetivo contribuir al fortalecimiento educativo de la comunidad, esto mediante la participación de estudiantes que realizan su servicio social como alfabetizadores voluntarios.

Durante el periodo enero-diciembre 2025 se registró la participación de 17 alumnos alfabetizadores, mientras que en el periodo enero-julio 2026 se registró la participación de 5 alumnos alfabetizadores, reflejando la continuidad de este programa.

Por otro lado, las dependencias disponibles para la realización de servicio social representan espacios institucionales donde los estudiantes pueden aplicar sus conocimientos y desarrollar habilidades profesionales en beneficio de la comunidad y de la propia institución. Estas dependencias ofrecen diversas áreas de colaboración que permiten a los alumnos integrarse en actividades administrativas, académicas y de apoyo institucional.

A continuación, se proporciona un listado de las dependencias disponibles para la realización de servicio social:

Tabla 26. Convenios establecidos con dependencias y empresas para servicio social.

DEPENDENCIAS
Asesoría y Consultoría Fiscal, Contable y Administrativa Moreno Espinosa, S. C.
Colegio de Contadores Públicos Chiapanecos A. C.
Colegio de Contadores Públicos de Comitán Chiapas, A. C.
Comisión Federal de Electricidad (CFE)
Contadores Públicos y Auditores MS (Mijangos Sánchez)
Corporativo Mexicano de Asesoría Empresarial
Dirección de Catastro del Estado
Despacho Contable Aguilar Meza
Despacho JR consultores y Asesores
Despacho Contable Solórzano Vázquez
Financiera Rural Nacional de Desarrollo Agropecuario Agencia Comitán

Instituto Nacional Electoral (INE)
Instituto de Seguridad y Servicios Sociales de los Trabajadores del Estado Comitán (ISSSTE)
Instituto Nacional de Migración Delegación Local Comitán
Jurisdicción Sanitaria No. III
Secretaría de economía y del Trabajo Delegación Comitán
Servicio de Administración Tributaria Chiapas
Supervisaría Escolar de Telesecundaria 007
Instituto Mexicano del Seguro Social
Cinépolis Plaza las Flores
Ayuntamiento Constitucional de Comitán de Domínguez
Albergue de Niños San Martín de Porres A. C
Comité de Agua Potable y Alcantarillado de Comitán
DIF Comitán
Facultad de Ciencias Administrativas Campus VIII Comitán
CONALEP Comitán
Centro Cultural Rosario Castellanos
Tribunal Unitario Agrario Distrito 54 Comitán
Registro Civil 01
Secretaria de Hacienda Comitán
Presidencia Municipal de Trinitaria
Presidencia Municipal de Tzimol
Escuela Secundaria Técnica No.44 Trinitaria
Velasco Gordillo y Asociados Consultores públicos
Grupo Beta Comitán
Programa Alfabetización "Chiapas puede"

Los días 5 y 6 de marzo el Campus VIII de Comitán de Domínguez fue sede de la reunión de responsables de servicio social de unidades académicas de la Benemérita Universidad Autónoma de Chiapas, con la finalidad de analizar y aprobar el calendario de actividades de servicio social para el periodo julio-diciembre 2026.

En el evento estuvieron presentes la Mtra. Claudia Margarita Aquino López, Directora de Proyectos y Programas y el Mtro. Mauricio Beltrán García, Encargado del Departamento de Servicio Social y la Lic. Lucila García López Encargada de Unidad y Vinculación Docente de la SIRESU UNACH. Mtra. Fany Marvey Ochoa Guillén Coordinadora de Género del campus VIII, y el Mtro. Arnulfo Antonio Gutiérrez Gómez, de Gestión de la Calidad. Con estas acciones la universidad reafirma su compromiso con la educación y el servicio social.

Prácticas Profesionales

Durante los ciclos escolares enero-junio 2025 y agosto-diciembre 2025, en lo correspondiente a la Licenciatura en Contaduría, se presenta la siguiente tabla con la distribución de las y los estudiantes que realizaron prácticas profesionales:

Tabla 27. Distribución de estudiantes de la Licenciatura en Contaduría que realizaron prácticas profesionales durante el 2025.

CICLO ESCOLAR	LICENCIATURA EN CONTADURÍA	PRIMER CICLO 3° A 6° SEMESTRES	EN PROCESO DE PRÁCTICAS 7° A 8° SEMESTRES LIBRE	SEGUNDO CICLO 9° SEMESTRES	GÉNERO		TOTAL
					M	H	
Enero - junio 2025	347	28	–	12	22	18	40
Agosto - diciembre 2025	405	132	–	77	124	85	209

Para la Licenciatura en Administración, durante los ciclos escolares enero-junio 2025 y agosto-diciembre 2025, se presenta la siguiente tabla con la distribución de las y los estudiantes que realizaron prácticas profesionales:

Tabla 28. Distribución de estudiantes de la Licenciatura en Administración que realizaron prácticas profesionales durante el 2025.

CICLO ESCOLAR	LICENCIATURA EN ADMINISTRACIÓN	PRIMER CICLO 3° A 6° SEMESTRES	EN PROCESO DE PRÁCTICAS 7° A 8° SEMESTRES LIBRE	SEGUNDO CICLO 9° SEMESTRES	GÉNERO		TOTAL
					M	H	
Enero - junio 2025	253	31	–	15	36	10	46
Agosto - diciembre 2025	305	144	–	56	101	82	183

Colaboración con empresas

La vinculación es una actividad fundamental en nuestra Facultad, por tal motivo, se han intensificado las acciones para firmar cartas de colaboración que permitan el desarrollo de nuestra comunidad universitaria estudiantil con las empresas públicas y privadas.

Tabla 29. Número de cartas de colaboración con empresas públicas y privadas del ciclo agosto-diciembre 2025.

EMPRESAS	AGOSTO- DICIEMBRE 2025
PÚBLICAS	7
PRIVADAS	18
TOTAL	25

En la siguiente tabla se presentan las cartas de colaboración correspondientes al ciclo enero-junio 2026 (19 en proceso de firma):

Tabla 30. Colaboración con empresas públicas y privadas del ciclo enero-junio 2026.

EMPRESAS	AGOSTO- DICIEMBRE 2025	En proceso de firma
PÚBLICAS	20	9
PRIVADAS	16	10
TOTAL	36	19

Comunicación Social

La coordinación de comunicación social ha realizado 360 notas informativas, al corte del 23 de diciembre del 2026; por lo que en prospectiva al mes marzo del 2026 se podrían publicar 420 notas correspondientes a la Gestión del Proyecto Académico 2025-2029.

Se cuenta con una base de datos de imágenes y videos de 360 carpetas (en ellas están registradas todas las imágenes de las notas informativas elaboradas). Se tiene proyectado 420 carpetas para el mes de marzo del 2025. Hasta el momento se han elaborado 35 videos con diversos temas: promoción del campus, felicitaciones, notas informativas. Para el mes de marzo se tiene proyectado la elaboración de 45 videos.

Se elaboraron 10 audios promoción del campus; se contempla generar 15 al mes de marzo del 2026. En el rubro de diseño gráfico se han elaborado 85 productos; se contempla generar 115 al mes de febrero del 2026.

El responsable del área ha participado en la conducción de 40 eventos como maestro de ceremonias. Se tiene proyectado la participación de un total de 50 eventos varios de la Facultad para el mes de marzo del 2026.

A partir del mes de agosto se ha editado la página web: www.cienciasadministrativas.unach.mx de forma diaria, publicando las actividades más relevantes que se realizan en la Facultad; para la fecha estimada se estará publicando la información que se genera en el entorno universitario del Campus VIII-Comitán.

El departamento psicopedagógico

Se realizó actividades relevantes en beneficio de los estudiantes del C-VIII Comitán, que a continuación se detalla lo siguiente:

Con la presencia de 21 estudiantes, 13 mujeres y 8 hombres, brindándoles la atención necesaria de manera individual, abordando sus problemas psico-emocionales: personales, familiares, psicosociales etc. En algunos estudiantes se les proporciono más sesiones de las indicadas para poder abordar profundamente cada uno de los casos.

El presente departamento colabora de forma activa con la Coordinación del Programa de Acción Tutorial (PAT) de la facultad, con algunos docentes tutores que hacen la solicitud por medio de oficios, para trabajar con sus grupos tutorados donde solicitaron diversos temas de psicología para proporcionarle al estudiantado, participamos con 17 pláticas en total de tutorías, con diversos temas de salud mental, atendiendo un total de 342 estudiantes.

Departamento de becas

En el área de becas de la Facultad: se le dio seguimiento a todos los procesos de las distintas becas emitidas por nuestra Benemérita Universidad Autónoma de Chiapas, así como las distintas instituciones públicas y privadas. Así también se realizó en la Biblioteca Maya de la Facultad, el día martes 20 de mayo del presente año, llevándose a cabo el proceso de medios de pago a jóvenes beneficiados de la beca Jóvenes escribiendo el Futuro 2025-1, a partir de las 9 de la mañana, siendo un total de 226 estudiantes.

Se dió atención a las solicitudes de la (Coordinación Nacional de Becas para el Bienestar Benito Juárez CNBBBJ) en el área de becas de la Facultad, de acuerdo a las necesidades de los estudiantes. También se les brindó la atención por medio del (Sistema Único de Beneficiarios de Educación Superior SUBES) donde recuperaron sus correos y/o contraseñas para tener acceso al sistema SUBES y realizaron el llenado de la solicitud de la beca JEF. Teniendo un alcance general de 719 estudiantes atendidos dentro del programa de becas en el año 2025 de la Facultad de Ciencias Administrativas, Campus VIII Comitán.

Defensoría de Derechos Humanos y Universitarios

En el ejercicio de Enero a Diciembre de 2025, se presentan los datos cuantitativos correspondientes, haciendo mención que se cubrieron los ejes rectores del área; se realizaron acciones preventivas como pláticas, campañas en medios digitales, diseño de infografías, promoción del protocolo, socialización de la ruta de queja a través de redes sociales, mensajerías, impresiones. Se realizaron funciones de atención a personas de la comunidad universitaria para orientaciones, asesorías, canalizaciones, recepción de registros de atención y quejas.

Dentro de los temas de campañas de prevención los principales fueron:

- » Protocolo de atención y ruta de queja.
- » Relaciones sexo afectivas saludables.
- » Brecha de género.
- » Corresponsabilidad.
- » Violencias invisibles.
- » Comunicación no violenta.
- » Resolución de conflictos y cultura de paz.
- » Espacios universitarios libres de violencia.
- » Violencia digital.
- » Habilidades blandas.
- » Inteligencia emocional.
- » Cine debates.
- » Espacios seguros en el servicio social.

Dentro de las actividades se obtuvieron los siguientes datos numéricos: 140 pláticas, talleres y cine debates, con un alcance de 2998 personas. Con una segregación por sector poblacional y por género:

Tabla 31. Distribución de participantes conforme a tipo de público y género.

PÚBLICO	F	M	LGBTIQ+	TOTAL
ESTUDIANTADO	1739	1165	10	2914
PERSONAL DOCENTE	16	25	2	43
OTROS	23	18		41
TOTAL	1778	1208	12	2998

Programa de responsabilidad social para promover el uso del casco: “Ocelote en moto”

El programa “Ocelotes en Moto”, organizado por la Benemérita Universidad Autónoma de Chiapas, llegó a la Facultad de Ciencias Administrativas Campus VIII Comitán, con el objetivo de generar conciencia en la comunidad universitaria en el manejo adecuado de motocicletas.

La secretaria general de la Benemérita UNACH, Dra. María del Carmen Vázquez Velasco, destacó que el rector, Dr. Oswaldo Chacón Rojas, está ocupado en la seguridad de la comunidad universitaria y ha sido el promotor del programa “Ocelotes en moto” como parte de la responsabilidad social universitaria y honrando el lema de la Universidad: “Por la conciencia de la necesidad de servir”.

La Dra. Martha Fabiola Velasco Gordillo dio una plática para generar conciencia del uso del casco, con imágenes fuertes y datos verídicos, externó que las consecuencias de un accidente en moto, sin el casco, son fatales, porque además del deceso del motociclista se destruyen a familias enteras de manera emocional.

A su vez el inspector Carlos Alberto Moreno Gordillo, delegado de la Guardia Estatal Vial Preventiva en Comitán, pidió a la comunidad universitaria que usa las motos actuar con apego a las normas, ser responsables en su conducción y portar cascos certificados, chalecos y demás aditamentos para la seguridad personal.

Al concluir las charlas, se rifaron 2 chalecos los cuales fueron ganados por Cristian Hideck Ramírez Godínez y Erick Velasco Hernández, y 2 cascos certificados obsequiados a Yeny Cristina Solís López y Cindy Yolanda Gómez García.

Capacitación sobre control de incendios

La capacitación sobre control de incendios fue realizada en el mes de mayo en la Facultad de Ciencias Administrativas Campus VIII, con el objetivo de capacitar de manera constante a las brigadas de la Unidad Interna de Protección Civil para actuar ante cualquier desastre natural o accidental que pueda presentarse en nuestro campus, así como brindar apoyo en los simulacros que semestre tras semestre se han llevado a cabo; contando con la participación de 4 mujeres y 3 hombres.

Torneo de volibol mixto

El torneo fue realizado del 25 al 29 de agosto en las canchas de la Facultad, conforme a lo siguiente: lunes 25 a partir de las 8:00 am, martes 26 desde las 14:00 horas, miércoles 27 a

partir de las 8:00 am, jueves 29 desde las 14:00 horas y viernes 30 de 13:00 a 14:00 horas; se otorgó reconocimientos al primer y segundo lugar. El objetivo principal fue fomentar el trabajo en equipo entre hombres y mujeres mediante la participación en un torneo mixto, buscando fortalecer la unidad entre el alumnado sin distinción de género; contando con la participación de 18 mujeres y 25 hombres.

Inter Campus UNACH 2025

Participación en el Inter Campus UNACH 2025 realizada el 08 de noviembre en C.U. en la ciudad de Tuxtla Gutiérrez, con el objetivo de motivar a los integrantes de nuestras selecciones a seguir esforzándose en sus estudios académicos, ya que es fundamental mantener buenas calificaciones para continuar participando en las diferentes selecciones deportivas; contando con la participación de 32 hombres y 1 mujer.

Encuentros amistosos de volibol

El 13 de noviembre a las 09:00 horas se llevó a cabo un partido amistoso en el COBACH plantel 10 de Comitán, con el objetivo de continuar formando selecciones competitivas, ya que el campus realiza encuentros con diferentes instituciones, lo cual contribuye a una mejor preparación en el ámbito deportivo; se contó con la participación de 26 hombres y 1 mujer. Así también, se llevo a cabo un encuentro amistoso el 18 de noviembre a las 14:00 horas en el Tecnológico campus Comitán, en este participaron un total de 26 hombres.

Talleres

Con la finalidad de fomentar la cultura artística, se aperturaron 4 talleres (baile moderno, música, lectura, danza folclórica), considerados de suma importancia para el desarrollo integral de los estudiantes, así como la promoción en ferias, encuentros y otros eventos. Participaron: 30 mujeres y 17 hombres. Por otra parte, se aperturó el Gimnasio Universitario como taller, donde los alumnos pueden realizar actividades físicas, al mismo tiempo, contar con un espacio para los entrenamientos de Voleibol y Fútbol universitario. Cabe mencionar que cada disciplina deportiva cuenta con entrenador a partir de enero 2026.

Talentos universitarios y feria de la SIRESU

La demostración de talentos universitarios y feria de la SIRESU fue realizada el 16 de octubre a las 17:00 horas en la plaza cívica, con el objetivo de informar al alumnado sobre los diferentes departamentos de nuestro campus, así como las funciones y servicios que ofrecen, fomentando al mismo tiempo la cultura entre la comunidad universitaria; contando con la participación de 60 hombres y 50 mujeres.

Participación en ferias locales

Participación en la feria de Santa Cecilia realizada el martes 18 de noviembre a las 20:00 horas en el barrio de Santa Cecilia, con el objetivo de que, por medio de los grupos culturales como música, danza y baile moderno, la facultad sirva a la sociedad comiteca mediante la expresión artística, participando en diversos eventos sociales tanto internos como externos; contando con la participación de 15 mujeres y 16 hombres.

Programa Mujer segura en Chiapas

Con la finalidad de fortalecer la protección y el acompañamiento de las jóvenes universitarias, la secretaria de la Mujer e Igualdad de Género, Marian Vazquez González, en compañía de Oswaldo Chacón Rojas, rector de la Benemérita Universidad Autónoma de Chiapas, realizó la entrega de relojes inteligentes del programa “Mujer Segura: Presiona, Activa y Alerta” a alumnas de la UNACH Campus VIII-Comitán de la Universidad Autónoma de Chiapas, como parte de una estrategia integral de prevención.

En el acto asistieron: Magaly R Guillén, subsecretaria de Economía Social de la Semuigen; Karina Trujillo Trujillo, diputada federal; Fanny del Rosario Abarca Argüello, directora de la Facultad de Ciencias Administrativas Campus VIII Comitán; Jeannin Hernández López, directora de la Instancia Municipal de la Mujer; y en representación de las alumnas beneficiarias, Alejandra Montserrat Hernández de León.

Estas acciones se desarrollan en el marco de la Nueva ERA que encabeza el gobernador Eduardo Ramírez Aguilar, orientada a fortalecer la coordinación interinstitucional y a consolidar entornos más seguros para todas las chiapanecas.

Chiapas Puede” Programa de alfabetización.

La Facultad de Ciencias Administrativas participó en el Programa “Chiapas Puede” en el Programa de Alfabetización “Chiapas Puede” durante el año 2025 y son los siguientes:

- » Educandos registrados ante ICHEJA Comitán: 34 educandos y 8 asesores alfabetizadores.
- » Educandos registrados ante plataforma SIGA: 12 educandos.

Tabla 32. Total de educandos y alfabetizadores por tipo de sistema.

SISTEMA	Total de educandos	F	M	Alfabetizadores	F	M
ICHEJA	34	24	10	8	6	2
SIGA	12	7	5	1	0	1
	46	31	15	9	6	3

Foro del Modelo Educativo

El 22 de agosto con el propósito de escuchar las diferentes voces de la comunidad universitaria y dialogar a través de una reflexión crítica, sobre lo que será el nuevo modelo educativo de nuestra universidad orientado a la formación integral, intercultural y democrática, se realizan los Foros de Socialización del Nuevo Modelo Educativo “Horizonte de transformación 2050”.

Durante el inicio de estas actividades en el Campus VIII Comitán, el rector Oswaldo Chacón Rojas, señaló que las universidades deben seguir siendo piezas fundamentales para el Desarrollo económico social y cultural de nuestra sociedad, materializando reformas que permitan no únicamente garantizar que los estudiantes obtengan un título o un grado académico, sino garantizarles oportunidades de aprendizaje continuo, formación flexible y acceso equitativo a experiencias laborales de calidad.

1.6. Internacionalización

1.6.1. Redes y proyectos de investigación que involucren asociación y colaboración internacional

En el ámbito de internacionalización, el 7 de mayo la docente, Dra. Ana Cristina Castellanos Albores llevó a cabo una clase espejo impartiendo la temática: Análisis y diseño de

sistemas de información de la Mercadotecnia, en esta participaron la Universidad de la Frontera, Departamento de Trabajo Social Temuco, Chile, la Universidad de la Gran Colombia, la Universidad de San Carlos, Guatemala, así también, estudiantes del 8° semestre de la Licenciatura en Administración del Campus VIII, Comitán.

Con la participación de docentes - investigadores de la Red Internacional de Investigadores, se realizó el “Primer Coloquio Internacional de Investigación de las Ciencias Contables”, de manera virtual en el auditorio C.P. Francisco Javier Trujillo Alfonso, de la Facultad de Ciencias Administrativas Campus VIII-Comitán, de la Universidad Autónoma de Chiapas. Con fecha 30 de abril.

La coordinadora del evento, docente-investigadora del Campus VIII-Comitán, Ana Cristina Castellanos Albores, informó que el objetivo fue que las y los estudiantes de la Licenciatura en Contaduría expusieran las tesis desarrolladas en la Unidad de Competencia: Seminario de Tesis, y se sometieran a un proceso de evaluación mediante el coloquio por reconocidos investigadores nacionales e internacionales, integrantes de la Red Internacional de Investigadores.

Los docentes internacionales evaluadores que participaron en el Primer Coloquio fueron: Mtra. Cristina Ivonne Tavera Cuéllar – Docente de Posgrado e Investigadora – Universidad de la Gran Colombia – Bucaramanga, Colombia; Dr. Ignacio Norambuena Paredes y Dr. José Luis Gálvez Nieto. – Docentes Investigadores – Universidad de la Frontera, Departamento de Trabajo Social – Temuco, Chile; Dra. Eulalia Elizabeth Salas Tenesaca – Docente Investigador – Universidad Técnica Particular de Loja – Loja, Ecuador; y el Dr. Ricardo Alberto Gómez González – Emprendedor, Empresario e Investigador Independiente – de Bucaramanga, Colombia.

A nivel nacional los docentes evaluadores fueron: Dra. Selene Viridiana Pérez Ramírez, Dr. Roque López Tarango y Mtro. Crisóforo Álvarez Violante - Docentes de Tiempo Completo e Investigadores de la Universidad Autónoma del Estado de Morelos, Escuela de Estudios Superiores de Jojutla.

1.6.2. Movilidad e intercambio estudiantil y docente internacional (Presencial y virtual)

Durante el periodo de enero-julio de 2025, un estudiante de la carrera de Administración participó en el programa de movilidad, internacional. Se trata de Jesús Hernández Méndez, quien realizó su movilidad en la Universidad de Lleida, España. En el mismo periodo, un estudiante de la carrera de Contaduría, Mario Alfredo Hernández López, solicitó una prórroga de un semestre adicional en la Universidad de Santiago de Compostela, España, la cual fue aprobada; con ello, completó una estancia con una duración total de un año en dicho país.

Es este mismo periodo se dio a conocer la convocatoria de movilidad para el ciclo escolar agosto-diciembre 2025 con la realización de dos foros de movilidad realizados el 23 de enero y el 10 de febrero de 2025, de manera presencial y con la participación de la Coordinación General de Relaciones Interinstitucionales, a cargo de la Mtra. Rocío Moreno Vidal, con la participación para la parte de experiencias internacionales con la participación de Juan Carlos Díaz Pérez y Paola Patricia Amezcua. Universidad de Lleida, Cataluña, España.

1.6.3. Asignaturas con carácter internacional e intercultural que incluyan bibliografía en otro idioma, en colaboración con otras instituciones e impartido en otro idioma

En relación a las asignaturas con carácter internacional e intercultural, dentro del proyecto institucional para la Facultad de Ciencias Administrativas Campus VIII, para la gestión 2025-2029, se plantea la identificación de asignaturas con características y potencial para su análisis desde el rubro internacional, además de enriquecer su bibliografía en otro idioma.

Lo anterior, considerando previa vinculación con la Facultad de Lenguas de la UNACH en razón de mantener los cursos de inglés sabatinos y orientar la preparación de los estudiantes para abordar las materias que se consideren previamente con bibliografía internacional para ciencias administrativas.

1.6.4. Cursos de idiomas (Curriculares y extracurriculares)

Las licenciaturas de la Facultad de Ciencias Administrativas continuarán impartiendo clases de inglés de forma curricular durante los primeros cuatro semestres de la carrera. Además, se mantendrá la implementación de dos módulos adicionales de manera extracurricular, correspondientes al quinto y sexto semestre, lo que suma un total de seis módulos de inglés a lo largo del programa académico.

Esta iniciativa representa un avance significativo para los estudiantes, ya que, al concluir el sexto módulo, se les otorga una constancia que certifica un nivel intermedio de inglés, avalada por la Facultad de Lenguas del Campus Tuxtla. Con ello, se busca fortalecer la formación académica y dotar a los egresados de herramientas clave para enfrentar un entorno laboral cada vez más competitivo y globalizado.

1.6.5. Programas de doble titulación

Actualmente la Facultad de Ciencias Administrativas campus VIII se encuentra limitado en procesos relacionados con programas de doble titulación, pero es de gran importancia continuar con las estrategias propuestas previamente para estar en condiciones favorables de lo anterior. En este sentido, se retoma lo propuesto para el fortalecimiento y seguimiento:

- » Establecer acuerdo de colaboración con universidades nacionales o internacionales que permitan la doble titulación.
- » Crear e implementar un programa de capacitación y actualización para el proceso de doble titulación a profesores y personal administrativo del Campus VIII.
- » Establecer los procedimientos y requisitos necesarios para la doble titulación en el Campus VIII y garantizar su correcta implementación.

Si bien, la implementación del proceso de doble titulación en la Facultad del Campus VIII es un objetivo de muchos esfuerzos que requiere de una planificación adecuada y la capacitación del personal involucrado, brindará una experiencia de alto valor en la formación académica y profesional de nuestros estudiantes en un contexto demandado por las exigencias globales.

1.6.6. Capacitación docente, de gestores y administrativas para el proceso de internacionalización

Referente a la capacitación docente, de gestores y administrativa para llevar a cabo procesos de internacionalización, mediante la Coordinación General de Relaciones Interinstitucionales (CGRI), se promueve la participación en el Webinar sobre Internacionalización en Casa que organiza la Universidad Autónoma de Chiapas con el eje central “Internacionalización e Integración regional”, en la que participan expertos para el desarrollo de las diversas temáticas.

2 INFORMACIÓN ADMINISTRATIVA

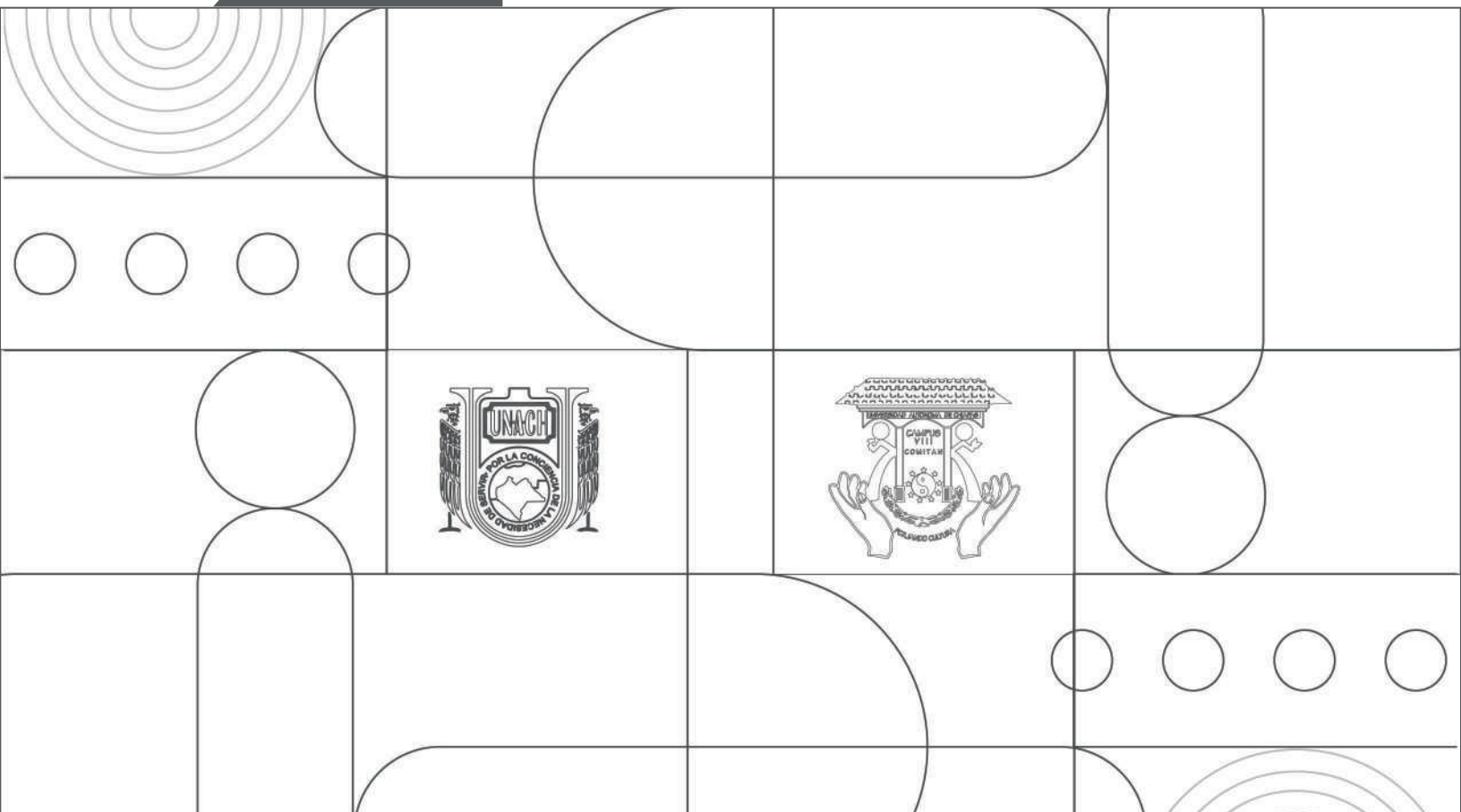

2.1. Estructura organizacional

Actualmente, la Facultad de Ciencias Administrativas Campus VIII opera bajo una estructura organizacional funcional que favorece la ejecución de las actividades académicas y administrativas al servicio de nuestro alumnado de las cuatro Licenciaturas que se ofertan.

Figura 1. Estructura organizacional de la Facultad de Ciencias Administrativas Campus VIII

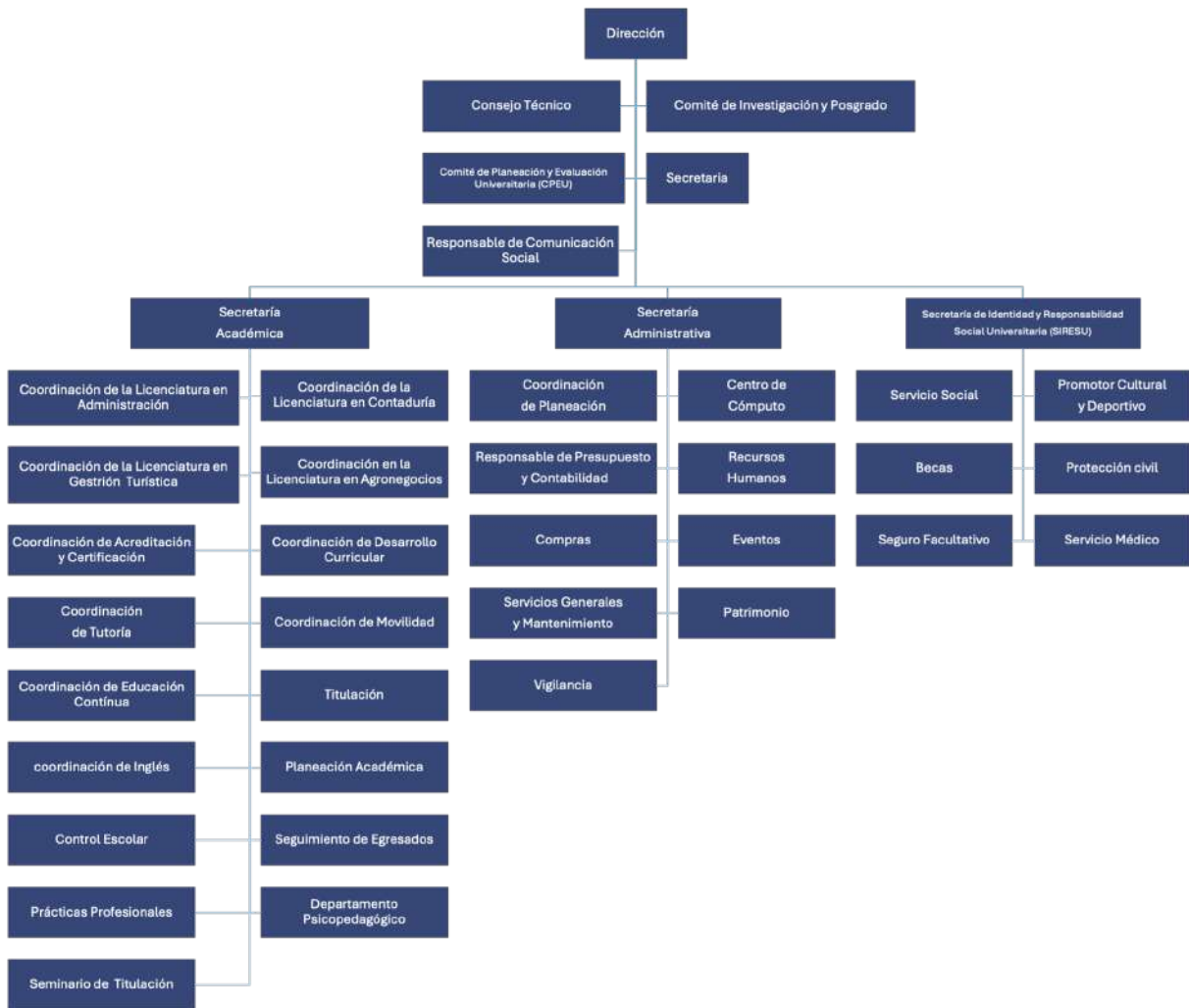

2.2. Personal administrativo

El equipo conformado por el personal Administrativo (27) que colabora en la Facultad de Ciencias Administrativas Campus VIII, es pieza fundamental en los diversos procesos de atención dentro de los servicios que se ofrecen a los estudiantes de la Unidad Académica. Desde que son aspirantes, se les brinda acompañamiento para su ingreso; posteriormente al cambiar su estatus a alumno(a), el personal administrativo da seguimiento a los procesos relacionados con los servicios administrativos, técnicos y tecnológicos durante su permanencia hasta su egreso. Durante su permanencia en la institución, se asegura el seguimiento puntual de los trámites requeridos, contribuyendo a una experiencia formativa organizada y de calidad.

2.2.1. Tipo de contratación

La plantilla administrativa que labora en la Facultad de Ciencias Administrativas Campus VIII, bajo los diferentes tipos de contratación: administrativos de base (16), administrativos de confianza (8) y Contrato de Honorarios Asimilados a Salario (3), desempeñan cargos de: Directivo, encargados de área y de servicio, que se presenta en la siguiente tabla:

Tabla 33. Distribución de administrativos de acuerdo con su actividad asignada.

Tipo de contratación	Actividad	Número
Base	Encargados de área	7
	Apoyo administrativo	3
	Servicio	6
Confianza	Directivo	1
	Encargado de área	7
Honorarios	Servicio	3
TOTAL		27

2.2.2. Grado de habilitación

El equipo administrativo que labora actualmente en la unidad académica cumple con los conocimientos y habilidades básicas para la ejecución de las actividades administrativas, tecnológicas y de servicio que se brinda a la comunidad universitaria; sin embargo, el incrementar nuestra oferta educativa a 4 licenciaturas, la apertura de un próximo nuevo posgrado y con ello el incremento de la matrícula, se requiere reforzar al equipo con más personal para cumplir con los objetivos de cada uno de los servicios.

A continuación, se detalla el grado de estudios con que cuenta el personal administrativo:

Tabla 34. Distribución de administrativos de acuerdo con su grado de estudios.

Tipo de contratación	GRADO DE ESTUDIOS	NÚMERO
Base	Primaria	3
	Secundaria	1
	Preparatoria	3
	Licenciatura	5
	Maestría	5
Confianza	Licenciatura	2
	Maestría	4
	Doctorado	1
Honorarios	Secundaria	1
	Preparatoria	1
	Licenciatura	1
TOTAL		27

2.2.3. Capacitación (Cursos, talleres, seminarios y diplomados)

El Personal Administrativo con funciones de oficina y de servicio adscritos a la unidad académica, participan cada año en los cursos de capacitación que oferta la Dirección de Personal y Prestaciones Sociales, a través del Programa de Diagnóstico de Necesidades de Capacitación (DNC) en donde el personal elige los cursos en línea que fortalezcan sus conocimientos y habilidades para mejorar su desempeño laboral y personal.

Los días 19 y 20 de junio de 2025, la DPPS impartió de forma presencial el curso “Profundizando en mí, identifico mis fortalezas”, atendiendo la gestión realizada con la finalidad de que el personal administrativo de manera conjunta recibiera la capacitación y potencializara sus habilidades.

El 24 de octubre de 2024, el personal administrativo participó en los cursos “Cultura de la No discriminación” y “Lenguaje incluyente y no sexista”, otorgado por la Secretaría para la Inclusión Social y Diversidad Cultural.

Para los cursos del Programa DNC 2026, el 48% del personal administrativo se inscribió a los cursos virtuales, y en el mes de junio del año en curso el 100% tomará el curso presencial “Inteligencia Emocional en Entornos Laborales”, a través de la DPPS.

3 ÓRGANOS DE GOBIERNO

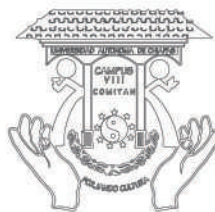

Los organos de gobierno en la Facultad de Ciencias Administrativas Campus VIII, Comitán, están legalmente constituidos y representan a la comunidad universitaria en todas las áreas pertinentes: Consejo Universitario, Consejo Técnico, entre otros.

3.1. Consejo universitario

La representación del Campus VIII, Comitán en el Consejo Universitario se encuentra legalmente constituido de la siguiente forma:

Tabla 35. Distribución del consejo universitario

Consejera Universitaria Directora	Mtra. Fanny del Rosario Abarca Argüello.	A partir del 20 de marzo de 2025.
Consejero Universitario de Carrera.	Mtro. Héctor Antonio Gordillo Palacios.	Del 10 de marzo de 2026 al 10 de marzo de 2030
Consejero Universitario de Asignatura.	Dr. Rodolfo Velasco Gordillo.	Del 18 de febrero de 2025 al 18 de febrero de 2029.
Consejero Universitario Alumno	C. Jorge Caralampio Orozco Abadía.	Del 13 de febrero de 2025 al 13 de febrero de 2027.

3.2. Consejo técnico

El consejo Técnico de la facultad se encuentra legalmente constituido de la siguiente forma:

Tabla 36. Consejo Técnico de la Licenciatura en Contaduría.

Consejero Técnico Docente de Carrera	C.P. Adán Figueroa Mazariegos	Del 18 de febrero de 2025 al 18 de febrero de 2027
Consejero Técnico Docente de Carrera	Mtro. Jorge Ramón González Monjaras	Del 18 de febrero de 2025 al 18 de febrero de 2027
Consejero Técnico Docente de Asignatura	Mtra. Rocío del Carmen Escandón Domínguez	Del 18 de febrero de 2025 al 18 de febrero de 2027
Consejero Técnico Docente de Asignatura	Mtro. Eligio Solorzano Gordillo	Del 18 de febrero de 2025 al 18 de febrero de 2027
Consejero Técnico Alumno de Licenciatura	Espinoza López Melanie Dayana	Del 10 de febrero de 2026 al 10 de febrero de 2028
Consejero Técnico Alumno de Licenciatura	Aguilar Pascacio Joel	Del 10 de febrero de 2026 al 10 de febrero de 2028
Consejero Técnico Alumno de Licenciatura	Zamora Herrera Ailyn Aranza	Del 10 de febrero de 2026 al 10 de febrero de 2028
Consejero Técnico Alumno de Licenciatura	Banny Madai Suarez Jiménez	Del 18 de febrero de 2025 al 18 de febrero de 2027

Tabla 37. Consejo Técnico de la Licenciatura en Administración.

Consejero Técnico Docente de Carrera	Dra. Gabriela Durán Flores	Del 18 de febrero de 2025 al 18 de febrero de 2027
Consejero Técnico Docente de Carrera	Dr. Juan Manuel Bermúdez Gordillo	Del 10 de febrero de 2026 al 10 de febrero de 2028
Consejero Técnico Docente de Asignatura	Mtra. Gloria Margarita Pulido Mayorga	Del 10 de febrero de 2026 al 10 de febrero de 2028
Consejero Técnico Alumno de Licenciatura	Atala Paz Mijangos	Del 10 de febrero de 2026 al 10 de febrero de 2028
Consejero Técnico Alumno de Licenciatura	Alejandra Montserrat Hernández de León	Del 10 de febrero de 2026 al 10 de febrero de 2028
Consejero Técnico Alumno de Licenciatura	Maximiliano Nájera Hartmann	Del 18 de febrero de 2025 al 18 de febrero de 2027

3.3. Comités internos

Tabla 38. Comité de investigación y posgrado.

Presidente	Mtra. Fanny del Rosario Abarca Argüello
Secretaría, a cargo de la persona titular de la Coordinación de Investigación y Posgrado de la Unidad Académica	Dra. Tiillalcapatl Gómez Carreto
Vocalía titular de cada Unidad Académica, ante el Consejo Consultivo de Investigación y Posgrado	Dra. Rocío Flores Flores
Persona representante de los Cuerpos Académicos y/o Grupos Colegiados de Investigación de la Unidad Académica	Dr. José Antonio Aranda Zúñiga

Tabla 39. Comité de desarrollo curricular de posgrado.

Presidente	Secretaria	Vocales
Mtra. Fanny del Rosario Abarca Argüello.	Dra. Tiillalcapatl Gómez Carreto.	Dra. Rocío Flores Flores Dra. Ana Cristina Castellanos Albores Dr. Luis Magín Gómez Chávez Mtro. Héctor Antonio Gordillo Palacios Dr. Jorge Enrique Arévalo Cancino.

Tabla 40. Comité de tutorías

Presidente	Secretaría	Vocal
Mtra. Fanny del Rosario Abarca Argüello.	Mtra. Mónica Elizabeth Culebro Gómez.	Mtra. Yesika Trinidad García Domínguez.

Tabla 41. Comité de desarrollo curricular de licenciatura.

Presidente	Secretaria	Vocales
Mtra. Fanny del Rosario Abarca Argüello.	Dr. José Antonio Aranda Zuñiga.	Mtra. Yesika Trinidad García Domínguez.

Tabla 42. Comité de planeación y evaluación universitaria (CPEU)

Presidente	Secretaría	Vocales
Mtra. Fanny del Rosario Abarca Argüello.	Mtra. Yesika Elizabeth Culebro Gómez.	Dr. René Alberto Rivas Albores. Dr. José Antonio Aranda Zuñiga. Dra. Tiillalcapatl Gómez Carreto Dra. Rocío Flores Flores Mtra. Luz del Carmen Moya Coronel. Dr. Jorge Enrique Árevalo Cancino.

Tabla 43. Comité de protección civil

Presidente	Secretaría	Vocales
Mtra. Fanny del Rosario Abarca Argüello.	Dra. Mónica Elizabeth Culebro Gómez	Mtra. Yesika Trinidad García Domínguez. Dr. René Alberto Rivas Albores. Dr. Juan Manuel Bermúdez Gordillo. Dr. Jorge Enrique Arévalo Cancino. Dra. Ana Cristina Castellanos Albores. Lic. Juan Carlos Durantes Cortés. Mtra. Maria del Carmen Jiménez López. Mtra. Fany Marvey Ochoa Guillén.

Tabla 44. Comité de biblioteca

Presidente	Secretaría	Vocales
Mtra. Fanny del Rosario Abarca Argüello.	Mtra. Yesika Trinidad García Domínguez	Mtra. Luz del Carmen Moya Coronel Mtro. Héctor Antonio Gordillo Palacios LA. Gabriela del Carmen Jiménez Villatoro C. Roberto Enrique Suárez Albores Mtra. Martha Guadalupe Calvo Aguilar Dr. René Alberto Rivas Albores Dr. Juan Manuel Bermúdez Gordillo Dra. Ana Cristina Castellanos Albores Dr. Jorge Enrique Arévalo Cancino

3.5. Estado de situación financiera

Para la realización de las actividades académicas, culturales, deportivas, administrativas y de servicio que se ejecutan en la Facultad de Ciencias Administrativas Campus VIII, se realizan con el recurso ordinario y de ingresos propios captados durante el año, se trabaja en apego a la Normativa Institucional y la optimización de los recursos bajo la cultura de hacer más con menos.

3.5.1 Fuentes de Financiamiento

SISTEMA INTEGRAL DE ADMINISTRACIÓN Y FINANZAS

Tabla 45. Recursos ministrados y ejercidos durante el periodo enero a diciembre 2025.

CLAVE	FUENTE DE FINANCIAMIENTO	IMPORTE MINISTRADO	IMPORTE EJERCIDO	MINISTRADO EJECIDO (SALDO POR EJERCER)
11101	Subsidio federal ordinario	556,637.27	556,637.27	0.00
11201	Subsidio estatal ordinario	267,503.20	267,503.20	0.00
15101	Ingresos propios institucionales	28,485.93	0.00	28,485.93
15201	Ingresos propios extraordinarios	611,238.43	353,063.65	258,174.78
15204	Ingresos por nivelación	0.00	0.00	0.00
25201	Ingresos propios extraordinarios	332,201.91	332,177.65	24.26
TOTAL		1,796,066.74	1,509,381.77	286,684.97

Tabla 46. Recursos no ejercidos y no ministrados en 2025, disponibles a principios del año 2026.

NO.	CONCEPTO	IMPORTE	OBSERVACIONES
1	15201 Ingresos Propios extraordinarios (no ejercidos 2025)	258,174.78	Remanente de recursos no ejercidos 2025
2	Cursos sabatinos inglés agosto-diciembre 2025	40,614.00	Recursos no ministrados en 2025
3	Recursos por seminario de titulación agosto-diciembre 2025	72,294.91	Recursos no ministrados en 2025
TOTAL		371,083.69	

3.5.2. Aplicación de las fuentes de financiamiento

Tabla 47. Aplicación de los recursos por fuente de financiamiento.

CLAVE	FUENTE DE FINANCIAMIENTO	DESCRIPCIÓN
11101	SUBSIDIO FEDERAL ORDINARIO	<p>Materiales de oficina para las áreas administrativas</p> <p>Materiales de computación para áreas administrativas y centro de cómputo.</p> <p>Materiales y útiles de aseo para Biblioteca, Auditorio Maya y oficinas administrativas de la facultad.</p> <p>Material eléctrico para mantenimiento de centro de cómputo, auditorios y cisternas.</p> <p>Medicinas y productos farmacéuticos para el consultorio y botiquines.</p> <p>Combustibles para comisiones, promoción y áreas verdes de la facultad, auditorios y aceites para podadoras.</p> <p>Refacciones, accesorios y herramientas menores para servicios generales y mantenimiento.</p> <p>Energía eléctrica de la facultad y centro cultural</p> <p>Rendimientos bancarios generados</p> <p>Mantenimiento y conservación de edificios de la facultad y auditorios, grava para estacionamiento, mantenimientos de baños de edificios requerido por servicios generales de Tuxtla, entre otros.</p> <p>Impresiones y publicaciones por promociones de convocatorias.</p> <p>Viáticos y Pasajes terrestres para personal comisionado.</p> <p>Gastos para reuniones de trabajo por eventos realizados en centro cultural y facultad (coffe break y alimentos) con personal externo y de oficinas centrales que vienen al Campus.</p>
11201	SUBSIDIO ESTATAL ORDINARIO	<p>Alimentos por trabajos de personal en horario extraordinario, utensilios para el servicio de coffe break en eventos diversos.</p> <p>Material de construcción, madera y material metálico para la reparación de edificios por adecuaciones, pintado, resanado, requerido por personal de la facultad y por personal de servicios generales de Tuxtla.</p> <p>Productos agroquímicos para las áreas verdes y jardines de la facultad y centro cultural.</p> <p>Artículos deportivos para el área de SIRESU al servicio de los estudiantes.</p> <p>Refacciones y accesorios menores de edificios como cortinas, cortineros y bases de cortinas para todas las aulas de facultad.</p> <p>Refacciones para equipo de cómputo como cables HDMI para todos los jefes de grupo y aulas necesarias.</p> <p>Refacciones y material para desbrozadoras, cabezales, hilos y accesorios.</p> <p>Compra de bienes menores que no se incluyen en sistema patrimonial como la tabla anexa de control interno.</p> <p>Renta de equipo de fotocopiado en dirección, administración y Biblioteca Maya.</p> <p>Rendimientos bancarios generados de la cuenta</p> <p>Publicidad para la promoción de las licenciaturas y/o convocatorias.</p>

Tabla 48. Aplicación de los recursos por fuente de financiamiento y rubro.

CLAVE	FUENTE DE FINANCIAMIENTO	RUBROS	DESCRIPCIÓN
15201	INGRESOS PROPIOS EXTRAORDINARIOS	Cursos sabatinos de inglés	Compra de 2 proyectores BenQ para aulas de la facultad.
		Renta de Auditorios	Compra de material eléctrico para mantenimientos de instalaciones eléctricas de los auditorios del centro cultural Compra de 2 hidro lavadoras para limpieza de auditorios.
		Curso de seminario de titulación	Pago de Honorarios que imparten cursos seminarios de titulación Compra de material de aseo para oficinas administrativas y centro cultural Pago de publicidad e impresiones para la promoción de las convocatorias de las licenciaturas. Compra de bienes menores: bocinas, reguladores, micrófonos, entre otros. Pago de energía eléctrica de facultad y centro cultural. Gastos por eventos: alimentos, coffe break. Artículos deportivos para el área de SIRESU. Material para reactivar las cámaras de la facultad. Activación del circuito cerrado de la facultad.
			Material de oficina, mantenimiento de edificios facultad y auditorios Pago de mantenimiento de instalación de hidro lavadora para baños de edificios A y B. Viáticos para personal administrativo y combustibles.
		Remante 2024	Gastos de promoción de las licenciaturas Pago de autobuses para feria profesiográfica Compra de bienes diversos como: videoprojector, desbrozador, entre otros. Gastos diversos: uniformes, alimentos, hospedaje, viáticos SIRESU, combustible y traslados para cubrir Jornada Académica y Cultural 2025. Comisiones bancarias de la cuenta.

3.6. Auditorías (tipo)

Tabla 49. Auditorías recibidas clasificadas por institución.

Recibidas	Institución	Concepto	Fecha	Respuesta
ASE/OAC/067/2025	Auditoría Superior Del Estado	Bitácoras de mantenimiento 2024	10/04/2025	100%
	Auditoría Superior Del Estado	Documentación comprobatoria justificativa del ejercicio del gasto por partida 2024	18/06/2025	100%
	Auditoría Superior Del Estado	Documentación comprobatoria justificativa del ejercicio del gasto por partida 2024	23/04/2025	100%
DGAFGF/228/2025	Auditoría forense del gasto federalizado	Documentación comprobatoria y complementaria 2024	10/06/2025	100%
AEGF/5701/2024	Auditoría especial del gasto federalizado	Recursos del gasto federalizado cuentas bancarias 2023	23/05/2025	100%
ASE/OAC/057/2024	Auditoría Superior Del Estado	Contratos de honorarios asimilados a salarios 2024	30/06/2025	100%
Auditoría Interna de Gestión de la Calidad de la UNACH	Sistema De Gestión Integrado	PO-634-05 registro de estudiantes de nuevo ingreso PO-634-08 bajas PO-634-09 carta de pasante y certificado de estudios PO-114-06 protección civil	20/11/2025	100%

3.7 Terrenos, Edificios y laboratorios.

La superficie de la Facultad de Ciencias Administrativas Campus VIII, es de 7.5 hectáreas, donde se encuentran construidos 3 edificios académicos y 2 edificios administrativos, distribuidos de la siguiente manera:

Tabla 50. Distribución de edificios administrativos y académicos.

CONCEPTO	CANTIDAD
Aulas	18
Laboratorio de cómputo	1
Oficinas administrativas	8
Cubículos de docentes	6

CONCEPTO	CANTIDAD
Sala de usos múltiples	1
Sala de maestros	1
Auditorio	3
Plaza cívica	1
Cancha deportiva	2
Campo de fútbol	1
Biblioteca	1
Gimnasio	1
Espacio para talleres	1
Consultorio médico	1
Estacionamiento Facultad	2
Estacionamiento Centro Cultural	3
Comedor comunitario	1
Sanitarios	3
Bodega	3

3.8 Mobiliario y Equipo

Del 20 de marzo al 31 de diciembre 2025 se adquirieron y registraron 41 bienes en el Sistema Patrimonial, como a continuación se detallan:

Tabla 51. Ingreso de bienes en el Sistema Patrimonial marzo-diciembre 2025.

Cantidad	No. De inventario	Descripción	Marca	Importe
1	452-250034	Hidroneumático	Truper	5,800.00
2	452-250035, 452-250036	Hidro lavadoras	Truper	12,750.00
1	452-250037	Rotomartillo	Truper	2,175.00
1	452-250038	Escalera	Cuprum	2,162.00
1	452-250039	Megáfono	Steren	750.00
10	45201-250040 a 452-250049	Radios	Steren	3,995.00
1	452-250050	Proyector	Steren	3,999.01
6	452-250051 a 452-250056	Radios	Motorola	8,178.00
1	452-250057A	Desbrozadora	Stihl	8,700.00
5	452-250058 A 452-250062	Ventilador de techo	Benelux	350.00
1	452-250063	Escalera	Truper	2,500.00
5	452-250064 A 452-250069	Radio	Baofeng	580.00
1	452-250070	Rotomartillo	Truper	1,935.00
1	452-250071	Escalera	Truper	4,950.00

1	452-250072	Esmeriladora	Pretul	995.00
1	452-250073	Videoprojector	Benq	9,489.99
1	452-250074	Circuito cerrado de cámaras	Hilook	35,538.30
1	452-250075	Videoprojector	Benq	16,377.00

- » 19 de marzo de 2025 se adquirió un hidroneumático y se hizo instalaciones necesarias para un mejor funcionamiento en los baños de hombres y mujeres de edificios A y B.
- » 25 de mayo de 2025 se adquirieron 2 hidro lavadoras, para la limpieza de Auditorio Belisario Domínguez necesarias para agilizar los procesos.
- » 02 de junio de 2025 se adquiere un megáfono necesario para el área de SIRESU de la facultad, así mismo, se hicieron entrega de 10 radios comunicaciones y balones de futbol.
- » 04 de junio de 2025 se adquirieron un rotomartillo y escalera, para el área de servicios generales de la facultad.
- » 24 de junio de 2025 se hace compra de un proyector para aulas de facultad.
- » 02 de julio de 2025 se hace compra y entrega a personal de vigilancia de la empresa de Seguridad Pública que cuidan y vigilan en las casetas de la facultad de 06 radios Motorola, 6 lámparas y 6 gas pimienta para su servicio.
- » 12 de julio de 2025 se adquiere una desbrozadora marca Sthil para continuar labores de limpieza de áreas verdes de facultad y centro cultural.
- » 14 de agosto de 2025 se compran 5 ventiladores para las aulas nuevas acondicionadas y que no contaban con ventilación.
- » 18 de agosto de 2025 se adquiere escalera de 12 peldaños para actividades de servicios generales ya que no se contaba con una escalera alta para mantenimiento de lámparas o techos de facultad.
- » En el mes de septiembre de 2025 la Facultad de Lenguas Campus San Cristóbal, nos transfiere 6 radios de doble vía para actividades en Cursos Sabatinos que se imparten en la facultad.
- » El 25 de septiembre de 2025 se adquiere un rotomartillo industrial para el mantenimiento de aulas y servicio en el área de servicios generales de la facultad.
- » 03 de septiembre de 2025 se adquiere escalera de 15 peldaños para actividades de servicios generales ya que no se contaba con una escalera alta para mantenimiento de lámparas o techos de facultad.
- » 03 de septiembre de 2025 se adquiere esmeriladora para actividades de servicios generales de facultad.

- » 16 de diciembre de 2025, se adquiere videoprojector para centro de cómputo de la facultad.
- » 16 de diciembre de 2025 se adquiere videoprojector para el auditorio maya de la facultad.
- » 17 de diciembre de 2025 se hace instalación y mantenimiento de cables y cámaras de circuito cerrado de la facultad.

Se adquirieron bienes que forman parte del gasto pero que tienen una vida útil considerable, por lo que se cuenta con un **control interno** para su óptimo uso y resguardo, como a continuación se detalla:

Tabla 52. Distribución de bienes

FOLIO	DESCRIPCIÓN	IMPORTE (MXN)	CENTRO DE TRABAJO
452-CI-250001	Bocina bluetooth tws boom box	2,088.00	Coordinación de inglés
452-CI-250002	Lampara de vigilancia	290.00	Caseta facultad
452-CI-250003	Lampara de vigilancia	290.00	Caseta facultad
452-CI-250004	Lampara de vigilancia	290.00	Caseta de auditorios
452-CI-250005	Lampara de vigilancia	290.00	Caseta de auditorios
452-CI-250006	Lampara de vigilancia	290.00	Casetas de vigilancia
452-CI-250007	Caja de herramientas truper 3 en 1	975.00	Servicios generales
452-CI-250008	Webcam usb	700.00	Servicio social y seguro facultativo
452-CI-250009	Regulador steren	509	Secretaria administrativa
452-CI-250010	Regulador steren	509	Secretaria administrativa
452-CI-250011	Regulador steren	509	Dirección
452-CI-250012	Regulador steren	509	Servicio social y seguro facultativo
452-CI-250013	Regulador steren	509	Centro de cómputo
452-CI-250014	Tp link planos	275	Secretaria administrativa
452-CI-250015	Tp link planos	280.00	Aula pequeña edificio c
452-CI-250016	Tp link planos	280.00	Centro de cómputo
452-CI-250017	Audífonos multimedia diadema steren	300.00	Secretaria administrativa
452-CI-250018	Audífonos multimedia diadema	300.00	Secretaria administrativa
452-CI-250019	Audífonos multimedia diadema	300.00	Centro de computo
452-CI-250020	Teléfono	829.00	Control escolar
452-CI-250021	Regulador	600.00	Centro de cómputo
452-CI-250022	Botiquín	401.10	Secretaria administrativa
452-CI-250023	Barreta de punta	620.60	Servicios generales

452-CI-250024	Azadón lane no 3	365.00	Servicios generales
452-CI-250025	Pala cuadrada t-200	277.24	Servicios generales
452-CI-250026	Pala cuadrada t-200	277.24	Servicios generales
452-CI-250027	Cavador mango de madera 48	748.20	Servicios generales
452-CI-250028	Talacho - pico	451.24	Servicios generales
452-CI-250029	Talacho - pico	451.24	Servicios generales
452-CI-250030	Micrófono shure profesional	3,364.00	Centro de computo
452-CI-250031	Controladora de video (luces)	1,027.00	Centro de computo
452-CI-250032	Cabeza móvil	1,216.84	Centro de computo
452-CI-250033	Cabeza móvil	1,216.84	Centro de computo
452-CI-250034	Aspiradora Koblenz	2,198.20	Sótano Maya
452-CI-250035	Disco duro	750.00	Centro de computo
452-CI-250035D	Presentador inalámbrico 1	375.00	Centro de cómputo
452-CI-250036	Presentador inalámbrico 2	375.00	Secretaria administrativa
452-CI-250037	Presentador inalámbrico 3	375.00	Auditorio maya
452-CI-250038	Presentador inalámbrico 4	375.00	Secretaría administrativa
452-CI-250039	Ventilador de pedestal 3 en 1	969.00	Aula pequeña edificio c
452-CI-250040	Pizarrón blanco 90x120	1,550.00	Aula pequeña edificio c
452-CI-250041	Cámara web	409.00	Secretaria administrativa
452-CI-250042	Cámara web	409.00	Secretaria administrativa
452-CI-250043	Audífonos con micrófono perfect choice	410.00	Secretaria administrativa
452-CI-250044	Audífonos con micrófono vortreo	410.00	Secretaria administrativa
452-CI-250045	Bocina steren	359.00	Secretaria administrativa
452-CI-250046	Bocina steren	359.00	Secretaria administrativa
452-CI-250047	Webcam usb	700.00	Secretaria administrativa
452-CI-250048	Webcam usb	700.00	Secretaria administrativa
452-CI-250049	Bocina bluetooth boombox	2,390.01	Siresu
452-CI-250050	Regulador	479.00	Auditorio maya
452-CI-250051	Regulador	479.00	Auditorio maya
452-CI-250052	Regulador	479.00	Sala de usos múltiples
452-CI-250053	Regulador	479.00	Sala audiovisual
452-CI-250054	Candado de combinación de laptop	149.00	Centro de cómputo
452-CI-250055	Candado de combinación de laptop	149.00	Centro de cómputo
452-CI-250056	Candado de combinación de laptop	149.00	Centro de cómputo
452-CI-250057	Candado de combinación de laptop	149.00	Centro de cómputo
452-CI-250058	Candado de combinación de laptop	149.00	Centro de cómputo
452-CI-250059	Candado de combinación de laptop	149.00	Centro de cómputo
452-CI-250060	Candado de combinación de laptop	149.00	Centro de cómputo
452-CI-250061	Candado de combinacion de laptop	149.00	Centro de cómputo
452-CI-250062	Candado de combinación de laptop	149.00	Centro de cómputo

452-CI-250063	Candado de combinación de laptop	149.00	Centro de cómputo
452-CI-250064	Candado de combinación de laptop	149.00	Centro de cómputo
452-CI-250065	Candado de combinación de laptop	149.00	Centro de cómputo
452-CI-250066	Candado de combinación de laptop	149.00	Centro de cómputo
452-CI-250067	Candado de combinación de laptop	149.00	Centro de cómputo
452-CI-250068	Candado de combinación de laptop	149.00	Centro de cómputo
452-CI-250069	Candado de combinación de laptop	149.00	Centro de cómputo
452-CI-250070	Candado de combinación de laptop	149.00	Centro de cómputo
452-CI-250071	Candado de combinación de laptop	149.00	Centro de cómputo
Total		39,049.75	

Resumen de bienes

- » 2 bocinas Bluetooth para la Coordinación de Inglés y el área de SIRESU
- » 5 lámparas de vigilancia para los integrantes del Servicio de Vigilancia de las casetas de la facultad
- » 1 caja de herramientas para el servicio de mantenimiento a las aulas y edificios de la facultad
- » 3 web cam para las diversas actividades académicas y administrativas de la facultad
- » 10 reguladores para el servicio de los equipos de cómputo en diferentes áreas administrativas
- » 3 router para un mejor servicio de internet en diferentes áreas de la facultad
- » 5 audífonos multimedia para las reuniones vía zoom en diferentes áreas
- » Diversas herramientas para el servicio de mantenimiento en jardines de la facultad
- » 1 equipo de micrófonos para los eventos
- » 1 controlador de video para las pantallas de la sala audiovisual
- » 2 cabezas móviles para los eventos
- » 1 aspiradora para la limpieza del Auditorio Maya
- » 1 disco duro para el centro cómputo
- » 4 presentadores inalámbricos para los eventos
- » 1 ventilador para el aula nueva del edificio c
- » 1 pizarrón para el aula nueva del edificio c
- » 2 bocinas para las reuniones vía zoom
- » 18 candados para resguardo de las lap-top nuevas



4 GESTIÓN Y PLANEACIÓN

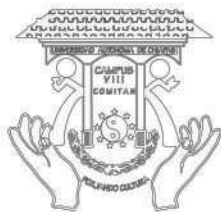

4.1 Análisis FODA

Figura 2. Infografía del análisis FODA.



4.2 Gestión para atender las debilidades y amenazas

- » Mantenimiento al equipo tecnológico que se encuentra al servicio de la comunidad universitaria, cambiando el cableado de los equipos de red externa, cambio de proyectores, se tiene considerado la adquisición de proyectores.
- » Planeación y diseño curricular de oferta educativa.
- » Planeación y organización de tutorías en todas sus modalidades.
- » Gestionar el incremento de la infraestructura física.
- » Gestionar diplomados, cursos y talleres a través de Dirección de formación docente para la actualización de los profesores.

4.3. Acciones para mantener las fortalezas

- » Atención y cumplimiento con las diferentes auditorias para conocer la información financiera de la Facultad.
- » Crecimiento y desarrollo en la infraestructura física y tecnológica.
- » Vinculación con las autoridades municipales y estatales, para salvaguardar la integridad física y emocional en la comunidad universitaria.
- » Ofertar diplomados, talleres, seminarios y capacitaciones empresariales.
- » Profesores con grado académico preferentemente doctorado.
- » Reconocimiento a profesores de tiempo completo con perfil PRODEP.
- » Promoción de la internacionalización en todas sus modalidades.
- » Promoción de la oferta académica durante todo el ciclo escolar.
- » Fomentar espacios seguros y limpios.
- » Gestionar docentes con perfil en investigación y acorde a las licenciaturas.
- » Promover las convocatorias de personal docente con perfil en investigación, domina el idioma inglés y habilitados en tecnologías.



5 INDICADORES CUMEX

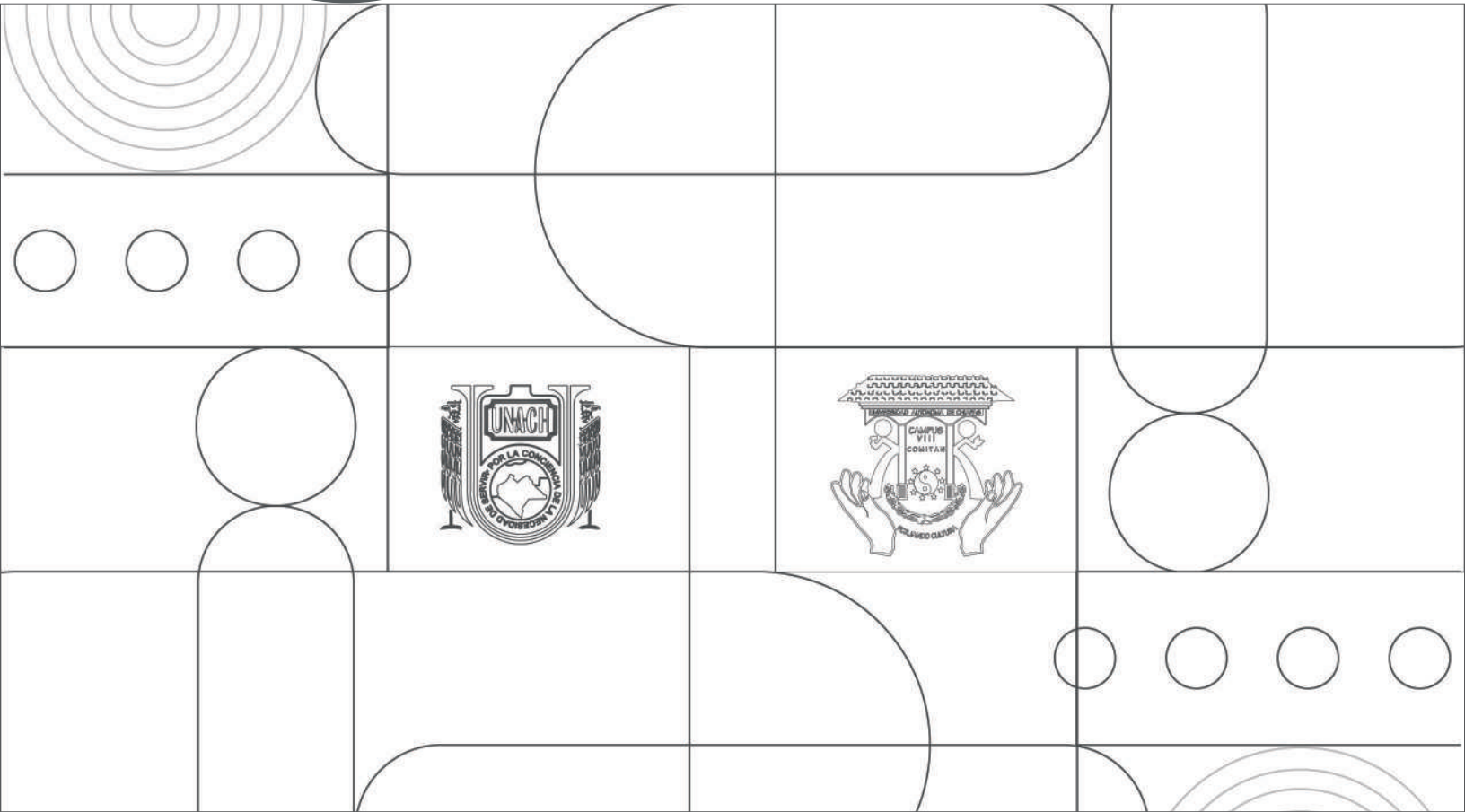

5. Indicadores CUMEX.

En la actualidad los datos se ubican como se informa en el cuadro comparativo siguiente:

Tabla 53. Cuadro ejecutivo de indicadores CUMEX, UNACH, UA.

INDICADOR	ESTÁNDAR CUMEX 2016	INDICADOR UNACH	INDICADOR UA
1.- Proporción de PTC adscritos con Posgrado (titulado)	92%	87.03%	100%
2.- Proporción de PTC adscritos con doctorado (titulado)	47%	41.15%	76%
3.- Proporción de PTC adscritos con Perfil PRODEP.	55%	38.90%	29%
4.- Proporción de PTC adscritos en el SNI	22%	12.59%	5%
5.- Proporción de Cuerpos Académicos Consolidados.	30%	15.385%	50%
6.- Proporción de Cuerpos Académicos Consolidados y en consolidación.	65%	61.43%	100%
7.- Proporción de programas Educativos en TSU y Licenciaturas de Calidad.	80%	57.53%	100%
8.- Proporción de Matricula en Programas Educativos de TSU y Licenciatura de Calidad.	90%	87.60%	100%
9.- Proporción de programas en PNPC.	50	31.11%	0%
10.- Proporción de Matricula de Posgrado en PNPC.	47%	38.45%	0%

ANEXOS

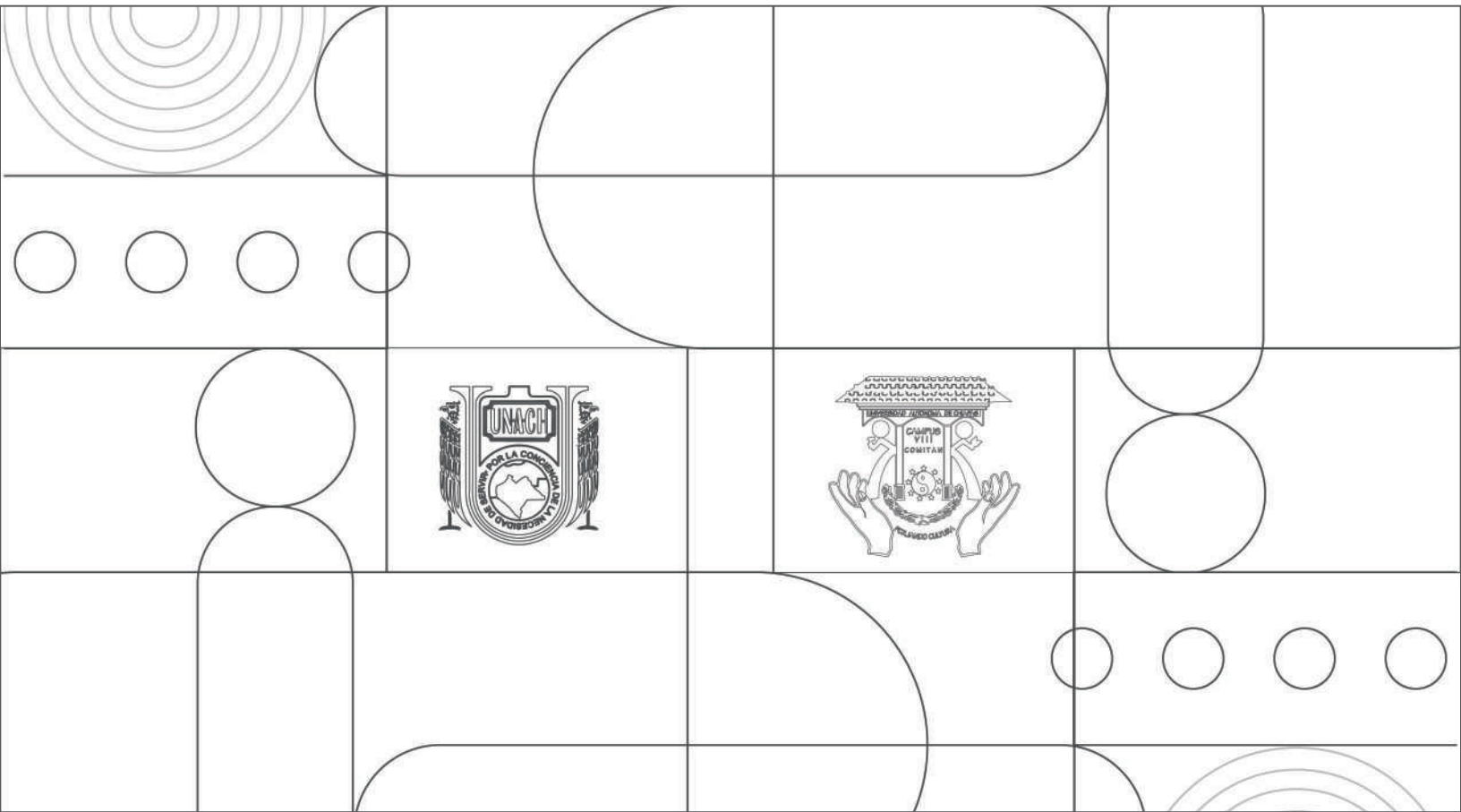



Personal docente acompañando al rector en su primera visita



Inauguración del Gimnasio



Primera visita del Rector al campus VIII en 2025



Entrega de tarjetas universitarias inteligentes



Reunión de academia de la Licenciatura en Contaduría



Reunión de academia de la Licenciatura en Administración



Reunión Consejo técnico



Reunión Personal Administrativo



Reunión jefes de grupo



Equipo de protección civil 2025



Simulacro de sismo



Capacitación protección civil



Comité de desarrollo curricular



Curso de protocolo de género a docentes



Equipo de la primera feria profesiográfica 2025



Feria profesiografica equipo campus VIII



Ceremonia de graduación



Autoridades académicas y funcionarios de la mesa del presidium en la ceremonia de graduación



Conferencia "Mujer que supo viajar"



Taller de escritura dirigida a estudiantes



Plática sobre conformación de sociedades dirigido a estudiantes



Coloquio internacional con estudiantes de 9° semestre



Clase espejo "Análisis y diseño de sistemas de información de la Mercadotecnia" dirigida por la Dra. Ana Cristina Castellanos Albores



Examen profesional



Visita de funcionario de unidad central al Auditorio Belisario Domínguez



Visita de funcionarios
Auditorio Belisario Domínguez



Visita de la Secretaria General



Día de las Madres



Día del padre



Entrega de tarjetas de BECA



Reunión con Autoridades para seguridad



Reunión con personal de inglés



Día del Maestro 2025



UVD Fomento de la constitución de sociedades



Curso para docentes



Curso Inteligencia Artificial para docentes



Curso manejo de estrés



Curso para administrativos



Curso para docentes ¿Cómo pensar y educar desde el sur?



Curso sobre planeación del programa de estudios



Reunión de entrega de planeación académica



Entrega de cargas horarias



Día Naranja



Examen profesional junio 2025



Reunión con personal administrativo



Fumigación 2025



Reunión del H. Consejo Universitario para la autorización de las nuevas licenciaturas



Reunión para llevar a cabo el proceso de evaluación por los CIEES



Conferencia de inicio del semestre por el Dr. Mario Nandayapa



Inicio de semestre agosto-diciembre 2025



Visita a biblioteca primeros semestres



Foro de Movilidad



Bienvenida semestre agosto-diciembre 2025



Cierre de los trabajos de los CIEES



Inauguración del Foro Modelo Educativo



Foro del Modelo Educativo



Plática "Mujeres de Ciencia"
SISIDyC



Campaña de vacunación 2025



Visita del Auditor Superior del Estado



Participación en la plática ¿Qué hace la ASE?



Foro de movilidad



Pinta de canchas



Plática del Seguro Facultativo



Plática de prevención del suicidio



Plática de requisitos de titulación para 9° semestre



Promoción con directiva de Turismo Municipal



Promoción CBTis



Jornada Deportiva



Promoción de la convocatoria y Jornada Académica, Cultural y Deportiva en el COBACH 10



Promoción en el CONALEP



Ballet de SIRESU en JACyD



Participación del grupo Pambiche en la JACyD



Ponencia de la Dra. Carmen Karina Tapia Iturriga



Participación en taller de directivos de BAYER en la jornada académica



Taller de la JACyD en centro de computo



Taller de Yoga en la JACyD



Proyecto Astro UNACH



Catrinas y catrines del campus VIII



Autoridades académicas en la graduación



Palabras de la secretaria general en graduación



Desfile de catrinas y catrines



Equipo de la FIL 2025



Festival Universitario



Feria de la Salud



FIL presentación del libro del
Dr. José Antonio Aranda Zuñiga



Curso-taller de Tutorías



Participación del cuerpo académico en el Congreso Mesoamericano



Presentación de la obra "La rebelión de las niñas" en la FIL 2025



Reunión tutorías



Unidades de Vinculación Docente



Viaje de estudios a la ASE



Plática "Mujeres destacadas profesionalmente"



Comité de Posgrado



2do. Lugar en Ajedrez



Instalación de cortineros para las aulas



Curso de Interculturalidad



Curso de Piñatas SIRESU



Desfile 20 de noviembre de 2025



Entrega de ordenes de pago Chiapas Puede



Presentación del libro de oratoria



Entrega de smartwatch del programa
Mujer Segura



Plática "Prevención de violencia digital"



Posada 2025



Presentación de la
Convención Internacional Universitaria



Reunión de docentes con el Rector



Servicios generales en Campus VIII



Festival del día del amor y la amistad



Autoridades en el evento "Mujer Segura"



Plática de inducción a estudiantes de nuevo ingreso



Reconocimiento por cumplir satisfactoriamente el Programa Institucional de Tutorías



Inauguración del Seminario Permanente
Diálogos Académicos en Investigación



1a. sesión del Seminario Permanente organizado
por el GCI Inclusión y Cultura Digital para las C.A.



Foro de Unidades de Vinculación Docente



Acreditaciones emitidas por CIEES para las
Licenciaturas en Administración y Contaduría



Recepción de acreditaciones CIEES





PRIMER INFORME DE ACTIVIDADES

GESTIÓN 2025-2026

FACULTAD DE CIENCIAS ADMINISTRATIVAS CAMPUS VIII

